

# Hanger genie 2.0 - Kontrolllehre für Schaltauge

1602/5



Profile

---



Produkteigenschaften

Der Hanger Genie 2.0 wird direkt in das Gewinde des Schaltauges eingeschraubt und verfügt über einen präzisen Messstift, der an Ort und Stelle verriegelt werden kann, sodass Sie Ihre Messung nicht verlieren, wenn Sie das Werkzeug in verschiedene Positionen bewegen. Dank des unteren drehbaren Teils des Werkzeugs ermöglicht es ein einfaches Bewegen entlang des Umfangs des hinteren Laufrads und das Durchführen von Messungen.

- Kompakt, faltbar und präzise.
- Passt für Fahrräder mit den gängigsten Radgrößen, einschließlich 26", 27,5"/650B und 29"/700.
- Drehbarer unterer Teil für einfache Reinigung des Rahmens und Zubehörs, ermöglicht nahtloses Arbeiten um das Rad herum.
- Arretierbare Messlehre, die Messungen sicher an Ort und Stelle verriegelt, um die Genauigkeit beim Umpositionieren zu gewährleisten.
- Verlängerte Einfädelachse, die zusätzlichen Freiraum bietet, perfekt für vollgedernte Rahmen. Gekapseltes Lager sorgt für reibungslosen Betrieb der Einfädelachse und Langlebigkeit. Praktische Lehrenaufbewahrungsklammern halten Ihre Messlehre bequem aufbewahrt und geschützt.
- Ein abgedichtetes Lager sorgt für einen reibungslosen Betrieb der Einfädelachse und Langlebigkeit.
- Praktische Aufbewahrungsklammern halten Ihre Messlehre bequem verstaut und geschützt.

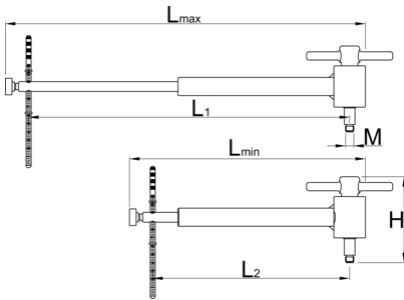

			L1	H	L2	M	L3	
629818	392	250	338	89	189	M10 x 1	168	1250

\* Bilder von Produkten sind Symbolfotos. Abmessungen sind in mm, Gewichte in Gramm.