

Caballete de reparación profesional para bicicletas de Ruta y MTB con base

1693RP



Perfiles



Características del producto

- El Soporte de Reparaciones Pro Road con base es un producto sofisticado, desarrollado con la colaboración de algunos de los mejores mecánicos del WorldTour.
- El soporte tiene un sistema de montaje en forma de horquilla y está especialmente diseñado para su uso en bicicletas, cuando el sistema de fijación estándar no es adecuado para su utilización.
- El soporte está construido a partir de piezas de aluminio y acero muy resistentes, y es adecuado para la utilización en el taller gracias a su base de acero, que le brinda una gran estabilidad.
- El conjunto superior es ajustable en ángulo, mientras que el soporte completo es ajustable en altura.

- El soporte también es adecuado para trabajar con bicicletas de montaña.
- El soporte también se puede actualizar para sostener bicicletas con ejes pasantes, con un adaptador de eje pasante adicional - número de artículo 1693R.2.

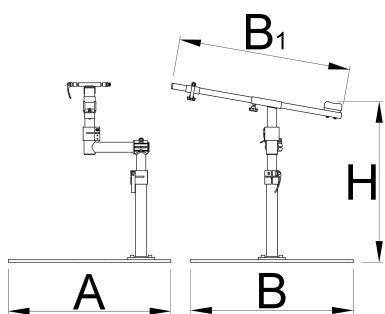

Nombre del producto	SKU	Artículo	Dimensiones	Cantidad
Caballete de reparación profesional para bicicletas de Ruta y MTB con base	628353	1693RP		2
Base fija para 1693B		1693.4B		1
Soporte de reparación de carreteras profesional, sin placa		1693RP1		1

* Las imágenes de los productos son simbólicas. Todas las dimensiones son en mm, peso en gramos.

Empleo (imágenes)



Accesorios



Adaptador de eje pasante para 1693R