

Стабилен пневматски одвртувач

1563



Profiles



Product features

- 8000 в/мин во слободен од
- макс. вртежен момент 745 Nm
- препорачан воздушен притисок: 6, 2 бар

- потрошувачка на воздух 164 l / min
- Приклучок за внес на воздух 1/4"
- ниво на бучава 104dB (A)
- максимална големина на завртки M20

Предности:

- композитно моторно куќиште
- се справи со издувните гасови (придушувач)
- една рака напред / назад
- компактен и моќен
- Џамбо чекан механизам

Употреба:

- автомобилска индустрија
- Авио индустрија
- опрема за земјоделие
- тешка индустрија
- поголема градежна машина
- индустрија за бродоградба
- индивидуална монтажа

Важно!

- Секогаш користете Униор IMPACT насадни клучеви

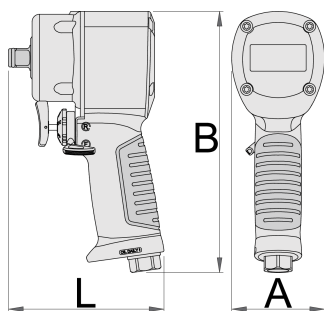

		L	A	B		
627568	1/2"	105,4	63	177	745	1329

* Сликите на производите се симболични. Сите димензии се во мм, тежината е во грамови. Сите наведени димензии може да се разликуваат во ниво на толеранција

Usage (pictures)



Photo (pictures)



Accessories



Спојка, машки дел



Спојка, машки дел



Спојка, женски дел



Спојка, женски дел



Регулатор за пневматски филтер и подмачкувач 3/8"



Припремна група 1/2"



Спирално цедро за воздух

Safety tips



- The pressure in the tool during the operation has to be at least 6.2 bar for the tool to work properly.
- Regularly clean and dry the air filters and inlet air supply.
- Always use clean and dry air with the correct mixture of oil, for maximum tool life.
- Check the joints and ensure that the tubes and other equipment are not damaged before use.
- All tools should be gently oiled prior to being stored.
- Always store pneumatic tools in dry places away from water.
- Always use original spare parts.
- Repairs can be performed only by authorised staff people authorised by Unior d.d.
- Always disconnect tools not in use from the air supply.