

Těžké pneumatické kladivo

1563



Profily



Vlastnosti produktu

- rychlost 8000 otáček za minutu
- max. točivý moment 745 Nm
- doporučený tlak vzduchu: 6, 2 bar

- spotřeba vzduchu 164 l / min
- přívod vzduchu 1/4"
- hlučnost 104 dB (A)
- max velikost šroubu M20

Výhody:

- kompozitní kryt motoru
- v rukojeti vestavěný tlumič hluku
- přepnutí vpřed / vzad jednou rukou
- kompaktní a výkonné
- jumbo nárazový mechanismus

Používání:

- automobilový průmysl
- pro letecký průmysl
- Zemědělské stroje
- těžký průmysl
- velké stavební stroje
- loďařský průmysl
- individuální montáže

Důležité!

- Vždy používejte hlavice Unior IMPACT.

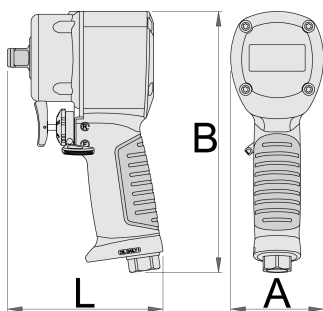

		L	A	B		
627568	1/2"	105,4	63	177	745	1329

* Obrázky produktů jsou symbolické. Všechny rozměry jsou v mm a hmotnost v gramech. Všechny uvedené rozměry se mohou lišit v toleranci.

Používání (obrázky)



Fotografie (obrázky)



Příslušenství



Spojka



Spojka



Spojka



Spojka



Pneumatický regulovaný filtr a mazadlo 3/8"



Pneumatický regulovaný filtr a mazadlo 1/2"



Spirálovitá hadice

Bezpečnostní tipy



- Aby nástroj správně fungoval, tlak v nástroji během provozu musí být alespoň 6,2 bar.
- Pravidelně čistěte a vysušte vzduchové filtry a přívod vzduchu.
- Pro maximální životnost nástroje vždy používejte čistý a suchý vzduch se správnou směsí oleje.
- Před použitím zkontrolujte spoje a ujistěte se, že trubky a další zařízení nejsou poškozeny.
- Všechny nástroje by měly být před uskladněním jemně naolejovány.
- Pneumatické nářadí skladujte vždy na suchých místech mimo dosah vody.
- Vždy používejte originální náhradní díly.
- Opravy mohou provádět pouze autorizovaní pracovníci pověření Unior d.d.
- Nepoužívané nástroje vždy odpojte od přívodu vzduchu.