

Ударен пневматичен гайковерт 1/2", КЪС

1563



Профили



Параметри на продукта

- Обороти на празен ход: 8000 об/мин

- максимална сила 745 Nm
- препоръчително работно налягане : 6, 2 Bar
- консумация на въздух 164 l/min
- Накрайник за въздух - 1/4"
- ниво на шум 104dB(A)
- максимален размер на болта M20

Предимства:

- корпус от композитен материал
- удобен изпускател,обезшумен
- превключване на посоката с една ръка
- компактен и мощен
- jumbo ударен механизъм

Употреба:

- автомобилна индустрия
- авиоиндустрия
- селскостопанска техника
- тежка индустрия
- едра строителна техника
- корабостроене
- индивидуален монтаж

Важно!

- Винаги използвайте усилен Uniор IMPACT вложки

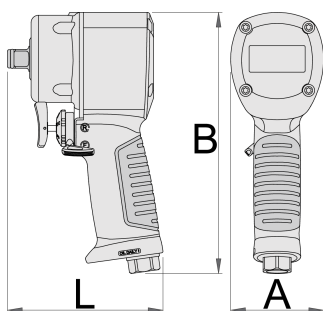

		L	A	B		
627568	1/2"	105,4	63	177	745	1329

* Снимките на продуктите са символични. Всички размери са в мм.,теглото е в грамове .

Употреба (снимки)



Снимки (снимки)



Акcesoари



Съединител, мъжки



Съединител, мъжки



Съединител, женски



Съединител, женски



Филтър-регулатор и омаслител 3/8"



Филтър-регулатор и омаслител 1/2"



Маркуч спирален за въздух

Съвети за безопасност



- Налягането в инструмента по време на работа трябва да бъде най-малко 6,2 бара, за да работи инструментът правилно.
- Редовно почиствайте и подсушавайте въздушните филтри.
- Винаги използвайте чист и сух въздух с правилната смес от масло, за максимален живот на инструмента.
- Проверете съединенията и се уверете, че тръбите и другото оборудване не са повредени преди употреба.
- Всички инструменти трябва да бъдат внимателно намазани с масло, преди да се съхраняват.
- Винаги съхранявайте пневматичните инструменти на сухи места, далеч от вода.
- Винаги използвайте оригинални резервни части.
- Ремонтите могат да се извършват само от упълномощен персонал, оторизиран от Unior d.d.
- Винаги изключвайте инструментите, които не се използват, от подаването на въздух.