

Profesionalni stalak za centriranje točkova

1689



Profili



Opis proizvoda

Redizajnirali smo mnoga svojstva ovog alata. Osnova je ojačana za bolju preciznost, a dodali smo i konusne, magnetne adaptere za "thru-osovine" (jedna veličina za sve) koji se mogu skladištiti bilo gde na osnovi. Ruke su produžene da omoguće rad na 29+ veličinama točkova, a i kraci komparatora su takođe prošireni spram toga. Navoji, opruge i ležajevi su svi redizajnirani što rezultuje finijim radom i manje čestim

potrebama za kalibrisanjem. Takođe, uključili smo i bele sjajne nalepnice koje možete zalepiti na bazu i ruku komparatora kako biste pojačali kontrast i lakše videli poravnatost felne.

Evo detaljnog opisa poboljšanja:

- jača baza za veću preciznost
- duži i redizajnirani kraci nosača točka za dovoljno prostora pri radu sa točkovima veličine 29+ inča
- širi kraci komparatora kako bi se dobilo dovoljno prostora za točkove veličine 29+ inča
- prostor za šire osovine, radi sa "thru-osovinama" i nablama do širine 197 mm (sa sve korišćenjem potrebnih adaptera za "thru-osovinu"), maksimalno otvaranje nosača točka je 230 mm
- novi ležajevi na osovini za podešavanje položaja "ruku" za nošenje točka su predopterećeni oprugom kako bi se povećala preciznost i smanjila potreba za učestalom rekaliciranjem
- redizajnirani krajevi komparatora (plastični, izmenjivi) radi lakšeg radijalnog centriranja
- redizajnirani navoji i opruge za finiji i lakši rad
- rupe prečnika 8 mm na dnu, sa razmakom od 268 mm od sredine do sredine rupe, pogodne za šrafljenje stalka na podlogu
- moderan dizajn, skroz crn
- Dolazi sa konusnim magnetnim adapterima za thru-osovine – jedna veličina odgovara za sve (12, 15 i 20 mm osovine). Adapteri su sada magnetni i mogu se fiksirati bilo gde na bazi. Imaju i šraf za fiksiranje na nosaču točkova.
- Dolazi sa sjajnim belim stikerima (nalepticama), kojima se mogu pokriti osnova i nosač komparatora, kako bi se dobio bolji kontrast i lakše videlo sve što treba (nalepnice nisu zalepljene unapred, u fabrici).

Kompatibilnost:

- prihvata točkove veličine od 16 do 29+ inča, sa ili bez montirane gume
- podržava nable sa punom osovinom, quick-release osovinom i through-osovinom
- nable sa through-osovinom se fiksiraju pomoću adaptera (koji dolaze sa stalkom)
- jedan par adaptera podržava sve postojeće promere thru-osovina

Standardne osobine (kao i na prethodnom modelu):

- oblik kontrolnika omogućava simultanu kontrolu odstupanja centričnosti obruča točka sa obe strane
- kontrolnik ima plastične vrhove, kako bi se sprečilo grebanje felne
- Širina prihvata točka se može podešavati spram potrebe (širine nable) pomoću rotirajuće ručke. Visina kontrolnika se takođe može podesiti spram prečnika točka, a i razmak vrhova kontrolnika se može prilagoditi spram širine felne.
- Kada se u stalak stavlja drugi točak, opruge na nosaču kontrolnika i nosaču plastičnih vrhova, omogućavaju da se isti rukom razmaknu, a kada se točak zameni, samo se puste i vraćaju se na isto mesto. Ovo ubrzava centriranje većeg broja točkova istih dimenzija.

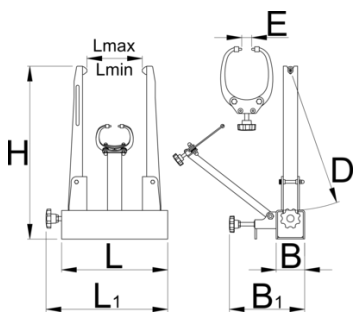

629297

390

40

40

226

485

298

342

7165

* Fotografije proizvoda su simbolične. Sve dimenzije su u mm, a težina u gramima. Sve navedene dimenzije mogu odstupati u granicama tolerancija.

Upotreba (slike)

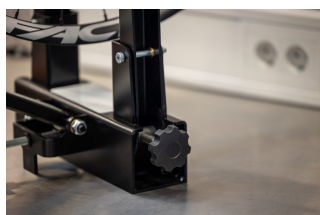
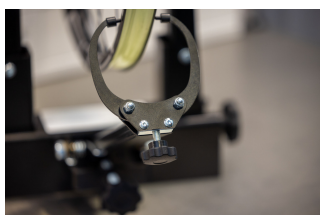

Dodatna oprema



Kontrolnik za stalak 1689



Kontrolnik centriranosti kočionih diskova za postolje 1689



Adapter za "thru-osovine" točka



Adapter za montiranje Cannondale Lefty® točkova na stalak za centriranje



Kontrolnik centriranosti za "fat-bike" felne, za profesionalni stalak



Drveno postolje za stoni stalak 1689

Rezervni delovi



Rezervni plastični čep za kontrolnik



Ručica za art. 1689