

Stojan na centrovanie kolies, pre profesionálne využitie

1689



Profiles



Product features

Prepracovali sme mnohé z jeho funkcií. Základňa bola pevnejšia pre lepšiu presnosť a pridali sme aj kónické univerzálne magnetické adaptéry pevných osí, ktoré možno uložiť kdekoľvek na základni. Ramená boli vyrobené dlhšie, aby sa do nich lepšie zmestili kolesá 29+ a strmene sa primerane rozšírili. Závity, pružiny a ložiská boli revidované, čo viedlo k hladšiemu chodu a menej častej kalibrácii. Okrem toho zahŕňame biele

nálepky s vysokým leskom, ktoré môžete použiť na základňu a rameno strmeňa, aby ste zlepšili kontrast pozadia, vďaka čomu je používanie jednoduchšie ako kedykoľvek predtým.

Tu je úplný zoznam vylepšení.

- Silnejšia základňa pre lepšiu presnosť
- Dlhšie a prepracované vzpriamené ramená pre lepšiu vôľu 29+ kolies a skutočnú presnosť
- Širšie strmene pre väčšiu vôľu kolies 29+
- Prispôsobí sa širším nápravám, pracuje s priechodnými nábojmi náprav do šírky 197 mm (vrátane použitia adaptérov). Max. otvor ramena 230mm (bez použitia adaptérov).
- Nové ložiská na náprave nastavenia vzpriameného ramena sú odpružené pre lepšiu presnosť a zníženú frekvenciu kalibrácie
- Prepracované hroty strmeňa pre jednoduchšie radiálne nastavenie
- Upravené závitky a pružiny pre hladší chod
- 8 mm otvory na upevnenie na lavicu v spodnej časti, 268 mm od stredu k stredu
- Hladší dizajn, celý čierny
- Dodáva sa s kuželovými magnetickými adaptérami cez nápravu – jedna veľkosť pre všetkých (12, 15 a 20). Adaptéry sú teraz magnetické a možno ich pripevniť kdekoľvek na základňu. Obsahuje skrutku pre trvalejšie upevnenie na vzpriamených ramenách.
- Obsahuje biele nálepky s vysokým leskom, ktoré pokrývajú základňu a rameno strmeňa, pre lepší kontrast pozadia (nálepky nie sú vopred nanesené)

Kompatibilita:

- Pojme kolesá od 16 do 29+ palcov s pneumatikou alebo bez nej.
- Podporuje pevné, rýchlopínacie a priechodné náboje náprav
- Náboje s priechodnou nápravou sú podporované pomocou adaptérov (sú súčasťou podstavca)
- Jeden pár adaptérov pre priechodné nápravy podporuje všetky veľkosti priechodných náprav

Štandardné funkcie (rovnaké ako predtým):

- Geometria strmeňov dovoľuje simultánnu axiálnu kontrolu nastavenia kolesa.
- Mierka je poplastovaná, aby nezanechávala značku na ráfiku
- Výšku polohy ramena ako aj šírku ráfika je možné nastaviť skrutkami.
- Ak vymieňate koleso, tak pružina vráti mierku naspäť do nastavenej polohy pri meraní ďalšieho kolesa. To znamená rýchlejšiu kontrolu viacerých kolies rovnakej veľkosti.

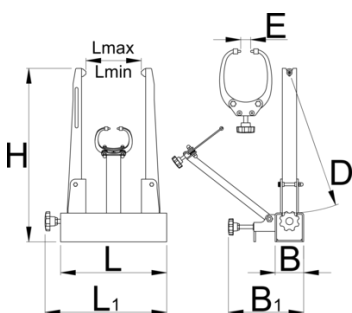



D↑

E↑

L↓

L↑

H

L

L1



629297

390

40

40

226

485

298

342

7165

* Obrázky sú symbolické. Všetky rozmery sú v mm, hmotnosť je v g. Všetky udané rozmery sa môžu líšiť v rámci tolerancie.

Usage (pictures)

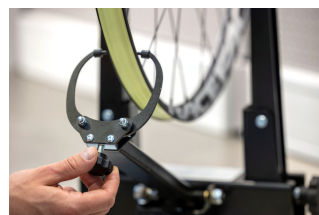
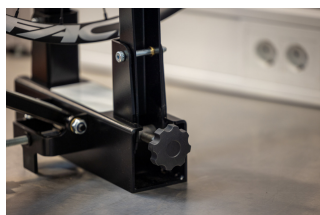
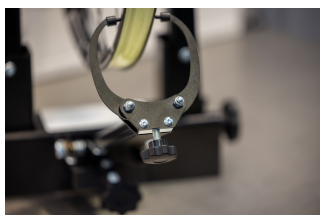

Accessories



Kontrolná mierka pre stojan 1689



Brzdová mierka pre 1689



Adaptér pre 1689 / 20 mm

 Cannondale Lefty® adaptér pre centrovací stojan



Drevená základňa pre centrovací stojan

Spare parts



Náhradní hrot pre strmeň



Rukoväť pre 1689