

Ударен одвртувач и уметоци во гарнитура

6762



Profiles









Product features

- Димензија на касетата: 197x105x38

Гарнитурата вклучува:

- 1 x Ударен одвртувач (article 6762.1) dim. 1/2"
- 1 x Ударен одвртувач (article 6762.2) dim. 1/2"-5/16"
- 2 x битс уметок имбус (article 6489C8) dim. 5, 6
- 4x Битс уметок со TX профил (article 6492C8) dim. TX20, TX25, TX30, TX40
- 1 x Битс уметок крстач(PH) (article 6484C8) dim. PH4
- 2 x Битс уметок крстач(PH) (article 6483C8) dim. PH2, PH3

- 3 x Плоснат битс уметок (article 6480C8) dim. 1.2x6.5x41, 1.6x8.0x41, 2.0x12.0x41

Product name	SKU	Article	Dimensions	Quantity
Ударен одвртувач и уметоци во гарнитура	605061	6762	-	14
Битс уметок плоснат, 3 парчиња во гарнитура		6480C8	1.2 x 6.5x41, 1.6 x 8.0x41, 2.0 x 12.0x41	3
Битс уметок крстач (PH), 3 парчиња во гарнитура		6483C8	PH 2, PH 3	2
Битс уметок крстач (PH), 3 парчиња во гарнитура		6484C8	PH 4	1
Битс уметок имбус, 3 парчиња во гарнитура		6489C8	5, 6	2
Битс со TX профил, 3 парчиња во гарнитура		6492C8	TX 25, TX 30, TX 40, TX 20	4
Ударен одвртувач		6762.1	1/2"x144	1
Адаптер 1/2" - 5/16"		6762.2	1/2" - 5/16"	1

* Сликите на производите се симболични. Сите димензии се во мм, тежината е во грамови. Сите наведени димензии може да се разликуваат во ниво на толеранција

Usage (pictures)

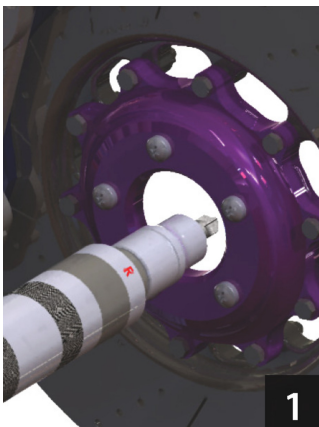

Придвижете го ударниот шрафцигер поблиску до завртката, која ќе ја затегнеме (R) или ќе ја олабавиме (L)

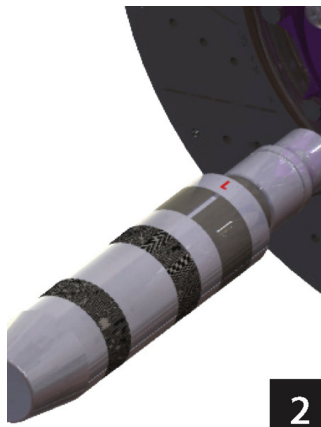

L покажува олабавување на завртката.

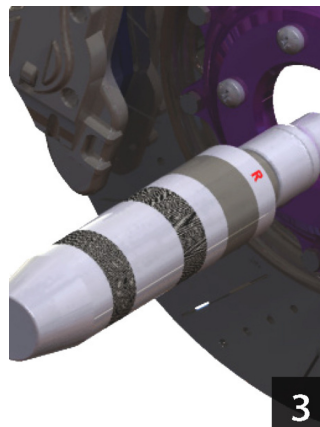

R покажува затегнување на завртката.

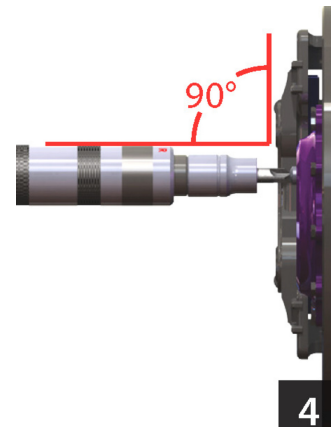

Кога ја затегнувате или олабавувате завртката, алатот треба да се постави во положба нормална на завртката!

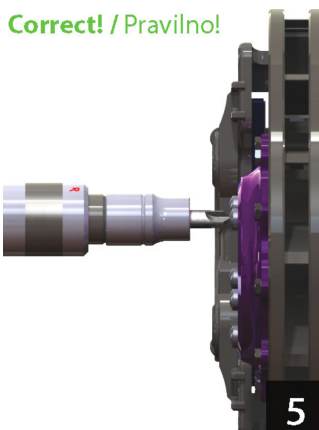

Поместете ја алатката поблиску до завртката и не притискајте ја до крајната положба пред употреба. Со удар со чекан, алатот автоматски се извлекува и започнува затегнувањето/олабавувањето.

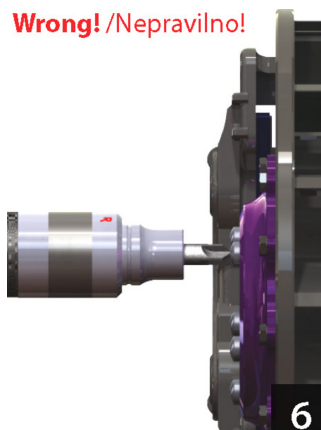

Кога алатот е во компресирана положба, а ние го удираме со чекан, внатрешниот механизам ќе се уништи. Никогаш не удирајте ја алатката со чекан, кога алатката е во компресирана положба!



Кога алатот е правилно поставен на завртката, допрете го држачот за алат со чекан. Ова ќе активира механизам кој овозможува затегнување/олабавување на завртките за околу 15°.