

# 모빌 컨트롤 트롤리

994



## 프로파일

---



## 제품 특징

- 재질: 프리미엄 플러스 판금
- working surface with mobile durable plate with buckle, size landscape A3

- raised edge for preventing plate slippage
- mobile phone stand
- holes for pen storage
- deepened storage surface for accessories
- 2 drawers L 563 x W 365 x H 70mm
- drawers can be modified with partitions set 940ES3A or 940ES3
- 2 storage surfaces in the lower part of the trolley
- ergonomic handle
- central locking system with a lock and folding key
- →
- →
- the synthetic covering protects drawers and tools from damage
- coated with eco colour of Qualicoat quality standard
- basic dimensions with handle and casters L 770 x W 460 x H 1252mm
- maximum capacity of each drawer: 45kg
- SOS 톨 트레이 1/3, 2/3, 3/3과 호환되는 서랍

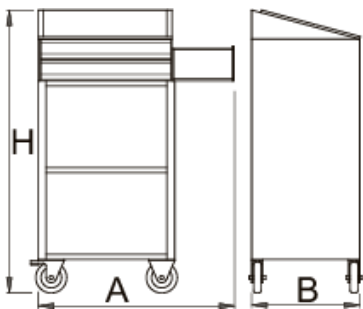

Barcode	L	L1	B	B1	H	H1	Weight
612208	770	673	460.5	440	1252	1125	39000

\* Images of products are symbolic. All dimensions are in mm, and weight in grams. All listed dimensions may vary in tolerance.

## 액세서리



Door for 994



Tool rack wall for 940EV

# 스페어 파트



Lock with keys



Ball-bearing slide, set of 1 pair



Set of casters

## 안전 수칙



- 툴 캐리지를 새 작업 공간으로 옮기기 전에 모든 서랍을 잠그십시오.
- 캐비닛을 작업 공간으로 옮긴 후 바퀴의 잠금장치를 제동 상태로 두십시오.
- 툴 캐리지, 툴 체스트 또는 툴 박스를 주의해서 다루십시오.
- 항상 개별 서랍과 전체 캐리지의 규정된 최대 적재 용량을 따르십시오.
- 무거운 물건은 항상 서랍 하단칸에 보관하십시오.
- 사용하지 않을 때는 항상 서랍을 닫으십시오.
- 공구의 조립 및 수리와 관련하여 항상 제조업체 설명서 지침을 따르십시오.



- 두 개 이상의 서랍을 동시에 열지 마세요. 뒤집힐 가능성이 높습니다.
- 공구를 서랍에 던지지 말고 넣으십시오.
- 열린 서랍을 작업 공간으로 사용하지 마십시오.
- 솔벤트 클리너로 래커칠한 표면을 청소하지 마십시오.
- 툴 캐리지가 어디로 가고 있는지 볼 수 없으므로 툴 캐리지를 끌지 마십시오. 툴 캐리지가 어디로 가고 있는지 볼 수 있도록 툴 캐리지를 앞에 두고 밀어서 이동하십시오.
- 너무 많은 여분의 상자나 툴 트레이를 툴 캐리지에 적재하지 마십시오. 예상치 못한 순간 넘어질 수 있습니다.
- 캐리지 위에 험거운 공구나 부품이 있는 툴 캐리지를 이동하지 마십시오.
- 툴 캐리지를 너무 빨리 이동시키지 마십시오. 바닥의 포트 홀이나 바닥의 일부 요철은 사고의 원인이 될 수 있습니다.
- 서랍에 과부하되지 않도록 하십시오. 모든 공구를 위한 공간이 없다면 더 큰 공구 캐리지가 필요합니다.
- 적재된 서랍을 한 번에 너무 많이 열지 마십시오. 다른 서랍을 열기 전에 다른 서랍을 닫으십시오. 무거운 짐을 싣고 있으며, 서랍이 열려 있는 것은 전복의 원인입니다.