

Mobilní pult pro kontrolu při práci

994



Profily



Vlastnosti produktu

- materiál: Premium PLUS plech
- pracovní plocha s pohyblivou odolnou deskou s přezkou, velikost A3

- zvýšená hrana, aby se zabránilo sklouznutí desky
- stojan na mobilní telefon
- otvory pro uložení pera
- rozsáhlý úložný prostor pro příslušenství
- 2 zásuvky L 563 x W 365 x H 70 mm
- Zásuvky lze upravit pomocí sady organizérů 940ES3A nebo 940ES3
- 2 skladovací prostory ve spodní části vozíku
- ergonomická rukojeť
- centrální zamykání zámkem a sklápěcím klíčem
- Kolečka o průměru 100 mm, jedno s brzdou, odolné vůči oleji a kyselinám
- výsuvné zásuvky s vysoce kvalitními kuličkovými ložisky
- syntetická podložka chrání zásuvky a nástroje před poškozením
- použitá ekologická barva standardu kvality Qualicoat
- základní rozměry s rukojetí a kolečky L 770 x Š 460 x H 1252 mm
- nosnosti menších zásuvek: 45 kg
- zásuvky kompatibilní s SOS zásobníky nástrojů 1/3, 2/3, 3/3

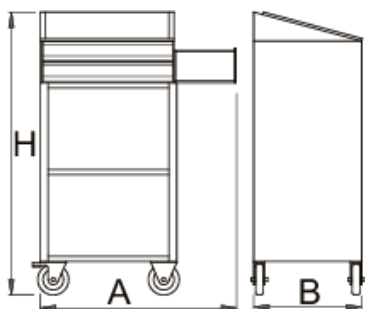

Barcode	L	L1	B	B1	H	H1	Weight
612208	770	673	460.5	440	1252	1125	39000

* Obrázky produktů jsou symbolické. Všechny rozměry jsou v mm a hmotnost v gramech. Všechny uvedené rozměry se mohou lišit v toleranci.

Příslušenství



Dvířka pro 994



Panel na nářadí za vozík 940EV

náhradní části



Zámek s klíčem



Vodící lišty pro zásuvky vozíků



Sada koleček

Bezpečnostní tipy



- Před pokusem o přemístění vozíku nástroje do nové pracovní oblasti zamkněte všechny zásuvky.
- Po přemístění skříně do pracovního prostoru zabrzděte zajišťovací kolečka.
- Chovejte se k vozíku na nářadí, truhlám na nářadí nebo bednám na nářadí s respektem.
- Vždy dodržujte předepsanou maximální nosnost jednotlivých zásuvek a pojezdu jako celku.
- Těžší předměty vždy vkládejte do spodních zásuvek
- Vždy zavřete zásuvky, když je nepoužíváte.
- Vždy dodržujte pokyny výrobce týkající se montáže a opravy vašeho nářadí.



- Neotevírejte dvě nebo více zásuvek současně, existuje vysoká pravděpodobnost, že se převrhnou.
- Nevhazujte nářadí do zásuvky, nářadí vždy vkládejte.
- Nepoužívejte otevřenou zásuvku jako pracovní plochu.
- Lakovaný povrch nečistěte rozpouštědlovým čističem.
- Netahejte za vozík s nářadím, protože nevidíte, kam máte namířeno. Tlačte ho před sebe, abyste viděli, kam jedete.
- Neskládejte vozík na nářadí s příliš mnoha dalšími nástavbami nebo zásobníky na nářadí; může se převrátit v nejnečekávanější dobu.
- Nepřepravujte vozík s nástroji s uvolněnými nástroji nebo díly na horní části vozíku.
- Neotáčejte vozíkem příliš rychle; díra v podlaze nebo nějaké nerovnosti na podlaze mohou způsobit nehodu.
- Nepřetěžujte zásuvky; pokud nemáte místo pro všechny své nástroje, potřebujete větší vozík na nářadí.
- Neotevírejte příliš mnoho naložených zásuvek najednou; zavřete každou zásuvku před otevřením další. Silně zatížené otevřené zásuvky jsou pozvánkou k vyklápení.