

Диск за рязане на метал

1200/1



Профили



[./bg/support/warranty](https://bg.support.warranty)

Параметри на продукта

- Усилен плосък диск за рязане на метал с ръчен ъглошлайф със скорост 80 м/сек, с метално подсилване на отвора
- Режещият диск е в съответствие с OSA изискванията на Европейски стандарт EN 12413 (странично шлайфане не е позволено)
- характеристика на материала: A30S1BF

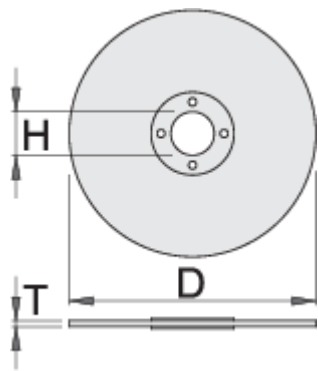

Barcode	D	T	H	Icon
610484	115	3	22	72
610485	125	3	22	87
610486	180	3	22	160
610487	230	3	22	282

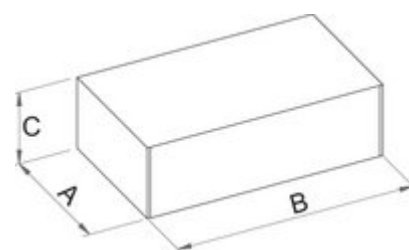

Опаковки на дребно

Barcode	MA	MB	MC	Icon
610484	118	118	85	142
610485	128	128	85	157
610486	181	181	90	230
610487	233	233	90	352

Транспортна опаковка

Barcode	Icon	TA	TB	TC	Icon
610484	1				
610485	1				
610486	1				
610487	1				