

LEAN

LMS

lean manufacturing system by UNIOR

Das „Lean Manufacturing System“ ist die neue Produktgruppe von Unior, die systematische und übersichtliche Lösungen für die Optimierung von Arbeitsabläufen und Ordnung in der Arbeitsumgebung bietet. In einem einheitlichen System ermöglicht LMS das Aufbewahren, Laden, Transportieren und die Nutzung von Hand- und Akkuwerkzeugen, Ersatzteilen, Dokumenten und anderen Materialien und Werkzeugen, die Sie in Ihrer Produktion oder Werkstatt verwenden. Es basiert auf der japanischen 5S-Methode – der Methode der 5 Grundsätze (seiri – Selektion, seiton – Sortieren, seiso – Sauberkeit, seiketsu – Standardisierung, shitsuke – Selbstdisziplin). Es handelt sich um eine Organisations- und Führungsphilosophie, um Zeitverschwendung und Engpässen entgegenzuwirken. Ziel der 5S-Methode ist es, an jedem Arbeitsplatz ein höheres Maß an Ordnung und Effizienz zu schaffen.

DER DOKUMENTENSCHRANK
mit vier Fachböden bieten Platz für die Aufbewahrung von Dokumenten und Zubehör, die Sie immer zur Hand haben möchten.

DER WERKZEUGMODULSCHRANK
verfügt über 9 Fachböden, die in einem Winkel von 20 Grad eingestellt sind. Die Fachböden sind mit Metalltablets ausgestattet und ermöglichen die Verwendung von Standard-SOS-Einsätzen.

DIE WERKZEUG-LADESTATION
verfügt über zwei Akkulade-Fachböden (2x12 Steckdosen) und einen Netzanschluss. Er ist für das Aufladen von Akku-Werkzeugen und Akku-Zubehör bestimmt.

DER HOCHBELASTBARER WERKZEUGSCHRANK
verfügt über 6 Schubladen und hat eine Tragfähigkeit von 900 kg. Er bietet hervorragenden Platz für das Aufbewahren von schweren Werkzeugen, und Teilen.

DER SERVICEWAGEN
bietet die Möglichkeit, zwei Tablett gleichzeitig zu transportieren. Er verfügt über stabile Industrie-Rollen für maximale Mobilität.

DER UNIVERSAL-PULT
ermöglicht das Befördern von einem Einsatzort zum anderen. Er bietet Platz für Unterlagen, Zeichnungen u. Ä. und verfügt über zwei kompakte Schubladen für Werkzeuge & Co. Die stabilen Rollen garantieren Mobilität.

LMS
lean manufacturing system by UNIOR

ARBEITSUMGEBUNG

LMS

lean manufacturing system by UNIOR

INDEX



LMS | 6



WERKBÄNKE | 16



WERKZEUGWAGEN | 44



WERKSTATTEINRICHTUNGEN | 60

Bilder von Produkten sind Symbolfotos. Abmessungen sind in mm, Gewichte in Gramm.

LMS

lean manufacturing system by  UNIOR®



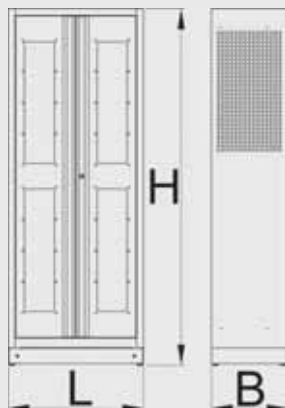
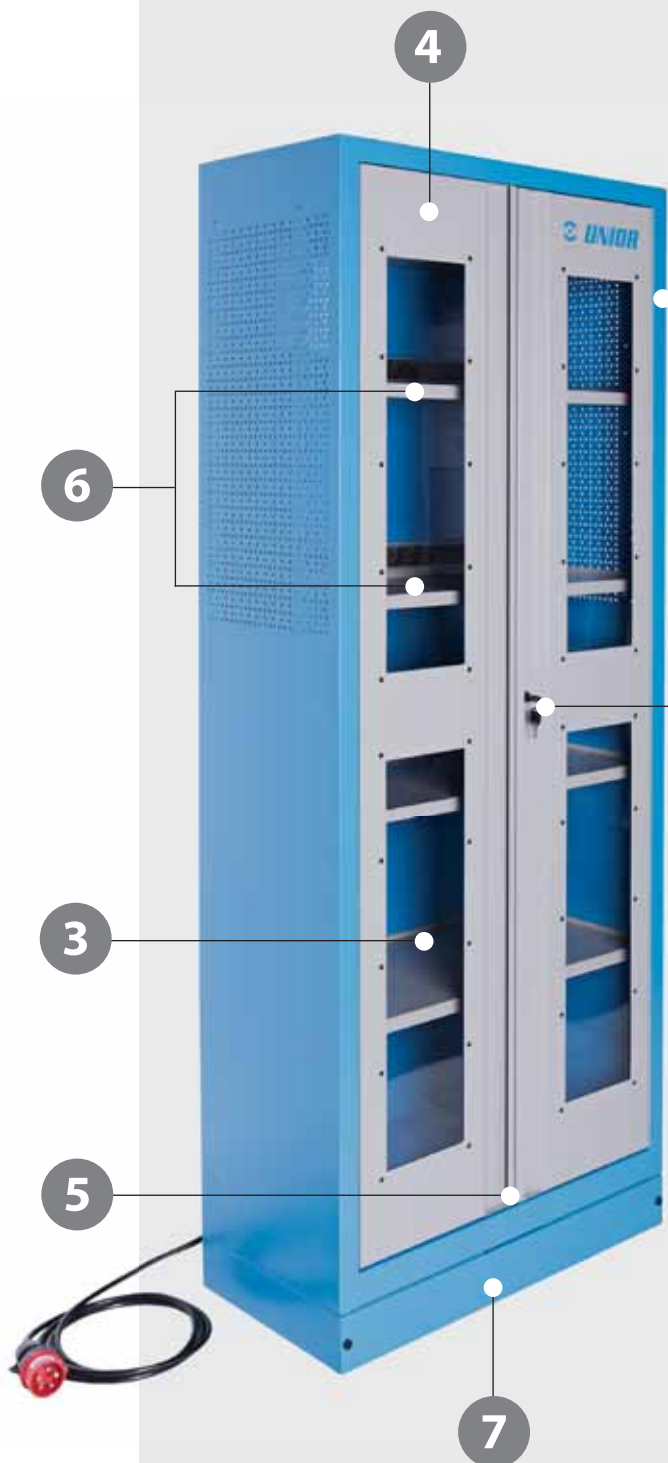

> Die Ladestation ist unmittelbar an das Stromnetz angeschlossen. Auf vier Regalebenen können Akkuwerkzeuge geladen und Elektrogeräte wie Telefone, Laptops und andere intelligente Geräte angeschlossen werden. Ein unabdingbares Element jeder modernen Werkstatt.

- 1 > Material: Premium Plus Metallblech
- 2 > Tür mit Schloss und Klappschlüssel
- 3 > Plexiglas-Tür zum Betrachten des Schrankinneren
- 4 > die Türen öffnen sich 180°
- 5 > entsperre Türen werden von Magneten gehalten
 - > beinhaltet 4 Fachböden, die oberen 2 sind fest, die unteren zwei sind verstellbar
- 6 > Die beiden oberen Einlegeböden sind zum Befüllen von Batterien bestimmt und enthalten jeweils einen Verteiler mit 12 Steckdosen (230 V) mit Überspannungsschutz und eine Reset-Taste. Das grüne Licht zeigt den korrekten Betrieb des Verteilers an.
 - > die oberen Einlegeböden sind perforiert, damit die Heißluft entweichen kann
 - > die Fachböden sind verstärkt
 - > die Seitenteile des Gehäuses im oberen Bereich sind perforiert, damit die Heißluft besser entweichen kann. Die Perforation dient auch zum Anbringen von Zubehör
 - > im oberen Schrankteil befindet sich der Bereich mit dem Netzschalter, Schutzschalter für die Verteiler und einen Thermostat, der zwischen 0 und 60 ° C reguliert werden kann
 - > Auf der Abdeckung ist ein Lüfter, mit einer max. Kapazität von 160 m³ / h. Dieser aktiviert sich bei der eingestellten Temperatur und entfernt die Heißluft aus dem Schrank. Vor dem Lüfter ist ein Schutzgitter und Filter angebracht. Auf der Abdeckung über dem Lüfter ist das Anschlussstück zum Heißluft entfernen angebracht
 - > Anschlusskabel 5 m lang , 5x16A 400V
 - > die Kabel werden in Kabelkanälen geführt
 - > alle elektronischen Bauteile sind mit entsprechenden Aufklebern gekennzeichnet
 - > alle Gehäuseteile sind geerdet
- 7 > der Schrank kann mit handelsüblichen Transportmitteln wie Gabelstapler oder Handhubwagen bewegt werden
 - > Schrankdimension L 770 x B 430 x H 2052 mm
 - > umweltfreundlicher Lack mit Qualitätsstandard „Qualicoat“

Premium + QualiCoat

	L	B	H	
628543	770	430	2052	90000

991LMS.C2 WERKZEUGMODULSCHRANK

- > Der Werkzeugmodulschrank für Werkzeugetablets mit neun Regalebenen ermöglicht das gut sichtbare und strukturierte Ablegen von Werkzeugen. Die Einsätze sind schräggestellt und dadurch besser einsehbar. Sie lassen sich aber auch horizontal einstellen. Die Einsätze passen für die Standard-3/3-Module mit Plätzen für verschiedene Handwerkzeuge. Die Einsätze passen auch in die Wägen und sind leicht herausnehmbar.
- > Material: Premium Plus Metallblech
- > Tür mit Schloss und Klappschlüssel
- > Plexiglas-Tür zum Betrachten des Schrankinneren
- > die Türen öffnen sich 180 °
- > entspernte Türen werden von Magneten gehalten
- > enthält 9 Fachböden unter 20° Winkel für eine bessere Übersicht über die Werkzeuge in SOS-Modulen
- > Regal mit einer Vorderkante zur Begrenzung des Tablets
- > der Fachbodenabstand beträgt in der Grundeinstellung 170mm
- > die Fachböden sind verstärkt
- > die oberen Seitenteile des Schrankes sind zur Befestigung von Zubehör perforiert
- > der Schrank kann mit handelsüblichen Transportmitteln wie Gabelstapler oder Handhubwagen bewegt werden
- > Schrankdimension L 770 x B 430 x H 2052 mm
- > umweltfreundlicher Lack mit Qualitätsstandard „Qualicoat“



Premium+ QualiCoat



	L	B	H	
628542	770	430	2052	116000

991LMS.C1 DOKUMENTENSCHRANK

- > Der Dokumentenschrank für Unterlagen ist die ideale Lösung zum systematisierten Ablegen von Unterlagen. Diese werden hinter transparenten Türen sicher und gut sichtbar abgelegt. Er hat vier einstellbare Regalebenen. Die Türen lassen sich weit öffnen, die Wände sind Lochwände, an denen weiteres Zubehör aufgehängt werden kann. So ist der Schrank optimal nutzbar.
- > Material: Premium Plus Metallblech
- > Tür mit Schloss und Klappschlüssel
- > Plexiglas-Tür zum Betrachten des Schrankinneren
- > die Türen öffnen sich 180 °
- > entspernte Türen werden von Magneten gehalten
- > enthält 4 Fachböden, die in 9 verschiedenen Höhenpositionen angepasst werden können
- > der Fachbodenabstand beträgt in der Grundeinstellung 342mm
- > der Schrankboden dient als fünfter Fachboden
- > die Fachböden sind verstärkt
- > die oberen Seitenteile des Schrankes sind zur Befestigung von Zubehör perforiert
- > der Schrank kann mit handelsüblichen Transportmitteln wie Gabelstapler oder Handhubwagen bewegt werden
- > Schrankdimension L 770 x B 430 x H 2052 mm
- > umweltfreundlicher Lack mit Qualitätsstandard „Qualicoat“



Premium+ QualiCoat



	L	B	H	
628541	770	430	2052	80000

991LMS.S1 METALLTABLET FÜR AUFBEWAHRUNG UND TRANSPORT

- > Ein Metalleinsatz für Standard-3/3-Moduleinsätze ermöglicht das Ablegen und das Übergeben von Werkzeugen zwischen Schrank und Werkzeugwagen, genau an der richtigen Stelle!
- > Material: Premium Plus Metallblech
- > die Seiten enthalten größere Griffausnehmungen mit einer Kunststoffkante für einen leichteren Griff
- > Tablet kompatibel mit Unior SOS-Moduleinsätzen 3/3
- > umweltfreundlicher Lack mit Qualitätsstandard „Qualicoat“



Premium+ QualiCoat



	L	B	H	
628544	565	367	90	2340

991LMS.T1 SERVICEWAGEN

- > Ersparen Sie sich das unnötige Tragen von schweren Lasten oder Moduleinsätzen. Der Servicewagen, mit einer Tragfähigkeit von 300 kg, ermöglicht den gleichzeitigen Transport von zwei Tablettts mit Moduleinsätzen und anderen Geräten, wodurch Ihr Arbeitsprozess optimiert wird.
- > Material: Premium Plus Metallblech
- > für den Transport von zwei Tablettts mit SOS-Einsätzen, die wir in eine Schublade legen, und zwei Ablageflächen für den Transport verschiedener Teile mit einer Gesamttragfähigkeit von 300 kg
- > mit Kugelgelagerten Rädern, Durchmesser 200 mm
- > mit Griff für eine einfachere Handhabung
- > die obere Arbeitsfläche mit 25 mm erhöhten Abrollschutzkanten
- > die Schubladen haben zwei schräg stehende Auflagen, die Tablettts mit Einsätzen aufnehmen sollen
- > Tragkraft der Schublade: 30 kg
- > umweltfreundlicher Lack mit Qualitätsstandard „Qualicoat“



Premium+ QualiCoat

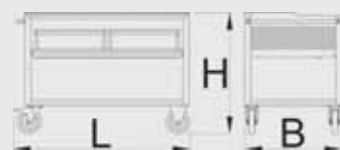

	L	B	H	L1	H1	
628540	1350	800	1000	1423	767	123000

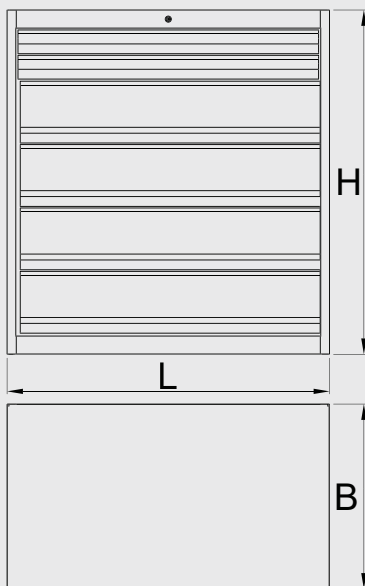

- 1** > Haltbarer, stabiler und robuster Schrank
 - > Abmessungen: 1221 x 700 x 1304 mm
 - > 6 Schubladen: 2 x 1106 x 596 x 72 mm mit 90 kg Tragkraft, 4 x 1106 x 596 x 198 mm mit 180 kg Tragkraft
 - > Gesamtvolumen der Schubladen: 552 l
 - > Schubladen mit kugelgelagerten Vollauszügen
- 2** > Zentralverriegelung mit Schloss und Klappschlüssel
- 3** > Blocksicherungssystem verhindert gleichzeitiges Öffnen von mehr als einer Schublade: beim Öffnen einer Lade sperren alle anderen, dadurch kann die Lade nicht wegkippen
- 4** > Individuelle Einteilung durch Trenneinschübe
 - > aus Premium PLUS-Stahlblech
- 5** > Umweltfreundlicher Lack im „Qualicoat“-Qualitätsstandard



- > Dieser mobile, einstellbare, sichere und stabile Servicewagen vermeidet unnötige Transportwege bei der Arbeit. Es ist ein strukturierter Arbeitsplatz mit Raum für die wichtigsten Werkzeuge und Unterlagen. Die Inhalte sind sehr gut zugänglich. Er hat eine abnehmbare Arbeitsfläche. Der Inhalt wird durch ein Schließsystem sicher verschlossen. Der Wagen eignet sich für Werkstätten, Fertigungshallen und alle Plätze mit Lean Manufacturing (LMS).
- > Material: Premium Plus Metallblech
- 1 > Arbeitsfläche mit tragbarer, widerstandsfähiger Platte mit Schnalle, Größe Querformat A3
- 2 > Erhöhte Kante zur Vermeidung von Verrutschen der Platte
- 3 > Halterung für Handy
- 4 > Ablage für Schreibutensilien
- 5 > vertiefte Ablagefläche für Zubehör
- 6 > 2 Schubladen L 563 x B 365 x H 70 mm
 - > Schubladen können mit den Trennwänden 940ES3A oder 940ES3 modifiziert werden
- 7 > 2 Ablageflächen im unteren Teil des Wagens
- 8 > ergonomischer Griff
- 9 > Zentralverriegelung mit Schloss und Klappschlüssel
- 10 > säure- und ölbeständige Räder 100 mm Ø, zwei davon mit Roll- und Drehbremse
 - > Schubladen mit kugelgelagerten Vollauszügen
 - > Schutzmatte in Schubladen
 - > umweltfreundlicher Lack mit Qualitätsstandard „Qualicoat“
 - > Dimension mit Griff und Rollen L 770 x B 460 x H 1252 mm
 - > maximale Belastung je Schublade: 45 kg
 - > Schubladen kompatibel mit SOS-Moduleinsätzen 1/3, 2/3, 3/3

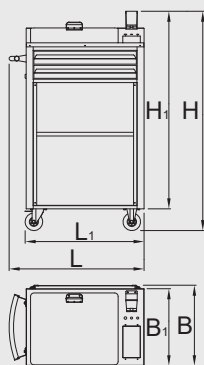

Premium+ Qualicoat



L
770

L1
673

B
460.5

B1
440

H
1252

H1
1125

39000

994WD UNIVERSALPULT MIT LOCHWAND UND TÜR

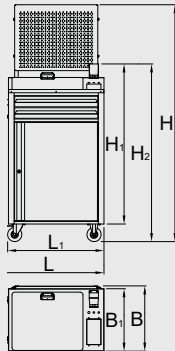

Premium + QualiCoat

- > Dieser mobile, einstellbare, sichere und stabile Servicewagen hat eine Lochwand. Mit ihm werden unnötige Transportwege bei der Arbeit vermieden. Es ist ein strukturierter Arbeitsplatz, mit Raum für die wichtigsten Werkzeuge und Unterlagen, die Inhalte sind sehr gut zugänglich. An den Lochwänden lassen sich weitere Hilfsmittel zur Aufbewahrung einhängen. Dieser mobile Wagen hat eine abnehmbare Arbeitsfläche, der Inhalt wird durch ein Schließsystem sicher verschlossen. Er eignet sich für Werkstätten, Fertigungshallen und alle Plätze mit Lean Manufacturing (LMS).
- > Dimension mit Griff und Rollen L 770 x B 460 x H 1669 mm
- > Lochwand zum Aufhängen von Werkzeugen mit Standard-Unior-Lochung
- > Tür mit Schloss und Klappschlüssel



628372

L

770

L1

673

B

460.5

B1

440

H

1669

H1

1125

H2

1252



46300

994W UNIVERSALPULT MIT LOCHWAND

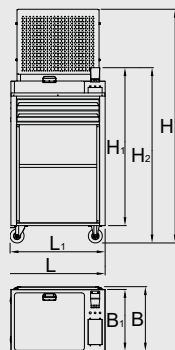

Premium + QualiCoat

- > Dimension mit Griff und Rollen L 770 x B 460 x H 1669 mm
- > Lochwand zum Aufhängen von Werkzeugen mit Standard-Unior-Lochung



628371

L

770

L1

673

B

460.5

B1

440

H

1669

H1

1125

H2

1252



50000

**991.1HDS SATZ LÄNGSTEILER, HÖHE 72 MM
SCHUBLADE 991HD, 3 STÜCK**

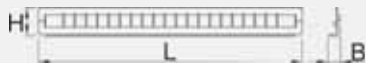

628266

L

596

B

28.2

H

63

**991.11HDS SATZ QUERTEILER, HÖHE 72 MM
SCHUBLADE 991HD, 5 STÜCK**

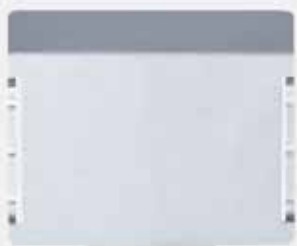

628267

L

74.7

B

7

H

68

**991.12HDS SATZ QUERTEILER, HÖHE 72 MM
SCHUBLADE 991HD, 5 STÜCK**



628268

L

100.5

B

7

H

68



**991.22HDS SATZ QUERTEILER, HÖHE 198 MM
SCHUBLADE 991HD, 5 STÜCK**

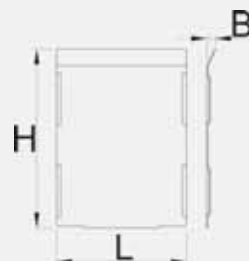

628272

L

100.5

B

7

H

139



**991.13HDS SATZ QUERTEILER, HÖHE 72 MM
SCHUBLADE 991HD, 5 STÜCK**



628269

L

152

B

68

H

68

**991.2HDS SATZ LÄNGSTEILER, HÖHE 198 MM
SCHUBLADE 991HD, 3 STÜCK**

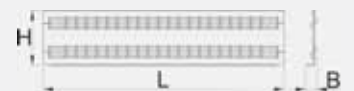

628270

L

596

B

28

H

134

**991.23HDS SATZ QUERTEILER, HÖHE 198 MM
SCHUBLADE 991HD, 5 STÜCK**

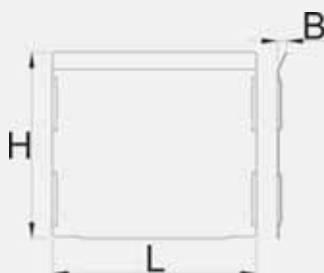

628273

L

152

B

7

H

139

**991.21HDS SATZ QUERTEILER, HÖHE 198 MM
SCHUBLADE 991HD, 5 STÜCK**

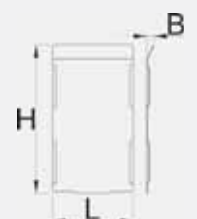

628271

L

74.4

B

7

H

63





WERKBÄNKE

Die modularen Werkbänke sind außergewöhnlich robust und von besonderer Qualität. Wie der Name schon sagt, sind sie sehr vielfältig konfigurierbar, so dass jeder Nutzer die Ausstattung für seinen Bedarf wählen kann. Da alle Elemente zueinander passen, lassen sich aus ihnen auf jeden Bedarf zugeschnittene Arbeitsplätze zusammenstellen. Unsere Entwickler kennen die besonderen jeweiligen Bedürfnisse von gewerblichen Arbeitsplatznutzern recht gut. Daher gewährleisten unsere Lösungen bequeme Zugänglichkeit und bequemes Ablegen von Werkzeugen. Die Arbeitsumgebung ist übersichtlich und komfortabel. Das Stahlblech ist von hoher Qualität und lackiert, so dass es optimal gegen mechanische Beschädigung geschützt ist. Alle Arbeitsflächen sind auf Dauerhaftigkeit ausgelegt, deshalb sind sie bei sachgemäßem Gebrauch praktisch ewig haltbar. Der besondere Nutzen ist die erhöhte Produktivität des Anwenders, weil alle Arbeitsflächen zugänglich und übersichtlich sind und daher ist es sehr einfach organisierte Ordnung zu halten.

**627655**

- > Werkbänke sind das Grundelement jeder gewerblichen und jeder Heimwerkstatt. Die modularen Werkbänke von Unior mit ihren stabilen Arbeitsflächen, ihren Lochwänden, ihren exzellenten Beleuchtungsmöglichkeiten und ihren bequemen Schubladen sind dauerhaft, stabil, höhenverstellbar und dadurch ergonomisch
- > Dimension L 2000 x B 750 x H 2025mm
- > Kunststoffboxen im Modul: 2 x 60 x 60 x 50 mm, 5 x 90 x 60 x 50 mm, 3 x 120 x 60 x 50 mm, 1 x 90 x 90 x 50 mm, 1 x 120 x 120 x 50 mm, 1 x 180 x 90 x 50 mm

Premium + QualiCoat



990MA16 **MODULARE WERKBANK - MODUL A16**



Premium + QualiCoat

627607

> Dimension L 1500 x B 750 x H 2025mm

990MB2 **MODULARE WERKBANK - MODUL B2**



Premium + QualiCoat

625752

> Dimension L 2000 x B 750 x H 2025mm

990MA11 **MODULARE WERKBANK - MODUL A11**



Premium + QualiCoat

625761

> Dimension L 1500 x B 750 x H 2025mm

990MA15 **MODULARE WERKBANK - MODUL A15**



Premium + QualiCoat

625745

> Dimension L 2000 x B 750 x H (730 - 1150)mm

990MA10 **MODULARE WERKBANK - MODUL A10**



Premium+ **QualiCoat**

625760

> Dimension L 2500 x B 750 x H 2025mm

990MA1 **MODULARE WERKBANK - MODUL A1**



Premium+ **QualiCoat**

625751

> Werkbänke sind das Grundelement jeder gewerblichen und jeder Heimwerkstatt. Die modularen Werkbänke von Unior mit ihren stabilen Arbeitsflächen, ihren Lochwände, ihren exzellenten Beleuchtungsmöglichkeiten und ihren bequemen Schubladen sind dauerhaft, stabil und bequem. Das Modul A1 hat auch Kunststoffbehälter, um kleine Gegenstände bequem verstauen zu können.

> Dimension L 2000 x B 750 x H 2025mm

990MC9 **LOCHWAND MODUL C9**



Premium+ **QualiCoat**

625759

> Grundmaße der Lochwand L 1500 x H 1155mm

990MA3 **MODULARE WERKBANK - MODUL A3**



Premium+ **QualiCoat**

625753

> Dimension L 2000 x B 750 x H (1885 - 2305)mm

990MC5 LOCHWAND MODUL C5

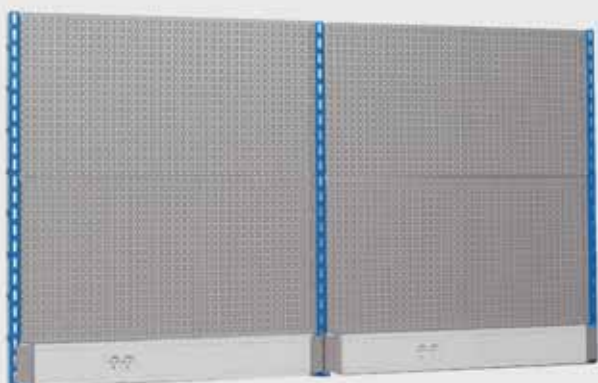

Premium + QualiCoat

625755

> Grundmaße der Lochwand L 2000 x H 1155mm

990MA14 MODULARE WERKBANK - MODUL A14



Premium + QualiCoat

627544

> Dimension L 2000 x B 750 x H 870mm

990MA13 MODULARE WERKBANK - MODUL A13



Premium + QualiCoat

626731

> Dimension L 2000 x B 750 x H 870mm

990MC4 LOCHWAND MODUL C4



Premium + QualiCoat

625754

> Grundmaße der Lochwand L 2000 x H 1155mm

990MA12 MODULARE WERKBANK - MODUL A12



Premium + QualiCoat

626730

> Dimension L 2000 x B 750 x H 2025mm

990MA6 MODULARE WERKBANK - MODUL A6



Premium + QualiCoat

625756

> Dimension L 1500 x B 750 x H 2025mm

990MA18 MODULARE WERKBANK - MODUL A18



Premium + QualiCoat

627656

> Dimension L 1500 x B 750 x H 2025mm

990AD1 MODULARE ECKWERKBANK



Premium + QualiCoat

627057

> Dimension L 1000 x W 1000 x H 2025mm

990MA7 MODULARE WERKBANK - MODUL A7



Premium+ QualiCoat

625757

> Dimension L 1500 x B 750 x H (730 - 1150)mm

990MC8 LOCHWAND MODUL C8



Premium+ QualiCoat

625758

> Grundmaße der Lochwand L 1500 x H 1155mm

946ACR WERKBANK MIT LOCHWAND MIT METALL-JALOUSIE



Premium+ QualiCoat

±1,25mm



- > Kombination Werkbank (Artikel 946A) und Werkzeuglochwand mit Metall-Jalousie (Artikel 946CR)
- > Holzarbeitsplatte
- > 5 Läden (3 Läden mit 560x570x70 mm, 2 Läden mit 560x605x150 mm)
- > Gesamttragkraft: 600 kg
- > maximale Belastung der Schubaden 45 kg
- > inkl. 30 Hacken à 35 mm
- > Model CR mit Metalljalousie und Zentralverriegelung

946AC WERKBANK MIT LOCHWAND



Premium+ QualiCoat

±1,25mm



- > Kombination Werkbank (Artikel 946A) und Werkzeuglochwand (Artikel 946C).
- > Holzarbeitsplatte
- > 5 Läden (3 Läden mit 560x570x70 mm, 2 Läden mit 560x605x150 mm)
- > Gesamttragkraft: 600 kg
- > maximale Belastung der Schubaden 45 kg
- > inkl. 30 Hacken à 35 mm

Barcode	L	B	H	Icon
612331	1500	750	1665	146000

Barcode	L	B	H	Icon
612220	1500	750	1665	136000

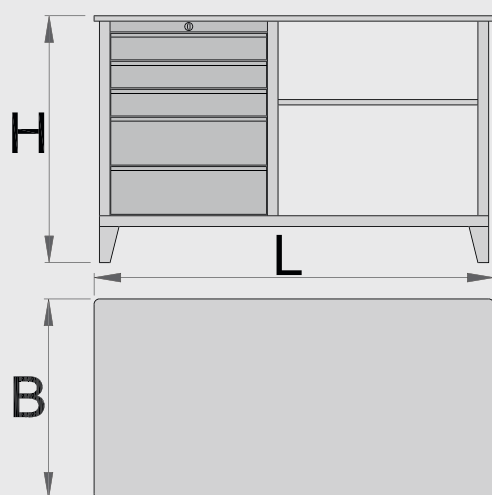

- 1 > Material: Premium Plus Metallblech
- 2 > Zentralverriegelung mit Schloss und Faltschlüssel
 - > Schloss und Schlüssel ist mit Schlüsselanhänger lieferbar
 - > Schubladen mit kugelgelagerten Vollauszügen
- 3 > Schutzmatte in Schubladen
 - > umweltfreundlicher Lack mit Qualitätsstandard „Qualicoat“
- 4 > Holzarbeitsplatte
- 5 > 5 Laden (3 Laden mit 560x570x70 mm, 2 Laden mit 560x605x150 mm)
 - > Gesamttragkraft: 600 kg
 - > maximale Belastung der Schubaden 45 kg

Premium+ Qualicoat



612328

L

1500

B

750

H

925



116000

990WD6 SCHUBLADENSCHRANK, BREIT,
6-SCHUBLADEN

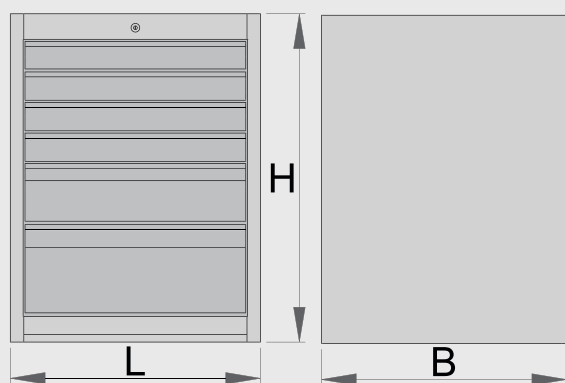

- 1 > Material: Premium Plus Metallblech
- 2 > Zentralverriegelung mit Schloss und Faltschlüssel
 - > Schloss und Schlüssel ist mit Schlüsselanhänger lieferbar
- 3 > Schubladen mit kugelgelagerten Vollauszügen
- 4 > Schutzmatte in Schubladen
 - > umweltfreundlicher Lack mit Qualitätsstandard „Qualicoat“
- 5 > 6 Schubladen (4 Dim. L 564 x B 570 x H 70 mm, 1 Dim. L 564 x B 605 x H 150mm und 1 Dim. L 564 x B 605 x H 230 mm)
 - > Grunddimensionen L 663 x B 650 x H 870 mm
 - > Gesamtvolumen der Schubladen: 220 Liter
 - > In den Schubladen kann das SOS-Modulsystem verwendet werden.
 - > maximale Belastung je Schublade: 50 kg

Premium + QualiCoat



990WD6LC100 SCHUBLADENSCHRANK BREIT, 6-SCHUBLADEN

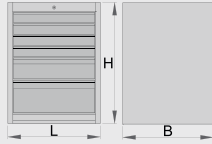

Premium+ **QualiCoat**



990WD8 SCHUBLADENSCHRANK, BREIT, 8-SCHUBLADEN

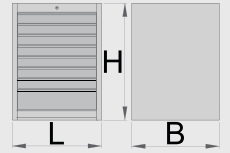

Premium+ **QualiCoat**



- > 6 Schubladen (4 Dim. L 564 x B 570 x H 70 mm, 1 Dim. L 564 x B 605 x H 150mm und 1 Dim. L 564 x B 605 x H 230 mm)
- > Grunddimensionen L 663 x B 650 x H 870 mm
- > Gesamtvolumen der Schubladen: 220 Liter
- > In den Schubladen kann das SOS-Modulsystem verwendet werden.
- > maximale Belastbarkeit jeder Schublade: 100kg

- > 8 Schubladen, (7 Dim. 564x570x70mm, 1 Dim. 564x605x150 mm)
- > Grunddimensionen L 663 x B 650 x H 870 mm
- > Gesamtvolumen der Schubladen: 208 Liter
- > In den Schubladen kann das SOS-Modulsystem verwendet werden.
- > maximale Belastung je Schublade: 50 kg

	L	B	H	
627059	663	650	870	72800

	L	B	H	
625621	663	650	870	76500



990WDD2 SCHUBLADENSCHRANK, BREIT, MIT TÜR UND 2-SCHUBLADEN

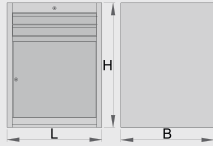

Premium+ QualiCoat



- > 2 Schubladen Dim. L 564 x B 570 x H 70 mm
- > mit Tür
- > Grunddimensionen L 663 x B 650 x H 870 mm
- > Gesamtvolumen der Schubladen: 45 Liter
- > In den Schubladen kann das SOS-Modulsystem verwendet werden.
- > maximale Belastung je Schublade: 50 kg

990PNE POWERSUPPORT FÜR MODULARE WERKBÄNKE

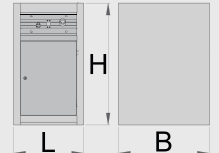

Premium+ QualiCoat

- > Power-Schrank für modulare Werkbank enthält 2 Trommeln (Elektro- und Luftschlauch-) mit Rückfedereinzug.
- > Elektrokabeltrommel mit 10 m Kabel 3x1,5mm² für 220V
- > Luftschlauchtrommel mit 10m Schlauch (8mm innen, 12mm außen), 1/4"-Verbinder. Max. Arbeitsdruck 15 bar.
- > Unterteil mit Türen und Regalfach innen
- > Die Trommeln sind auch als Einzelartikel erhältlich; die Luftschlauchtrommel unter der Code 627388 und die Elektrokabeltrommel unter der Code 627387. Die Trommeln können auch mit den mitgelieferten Befestigungsteilen Code 627372 an den Säulen montiert werden.

Barcode	L	B	H	Icon
625625	663	650	870	44000

Barcode	L	B	H	Icon
625646	475	650	870	33000

990BIN CLEANING-SCHRANK FÜR MODULARE WERKBÄNKE

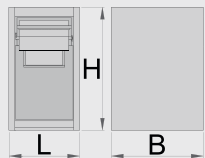

Premium+ QualiCoat

- > mit 2 Auszügen
- > In der oberen Schublade findet eine Papierrolle mit max. 270 mm Durchmesser und max. 380 mm Länge Platz. Weiterhin ist auf der Rückseite der Schublade Platz für eine Ersatzrolle.
- > Der untere Auszug verfügt über zwei unterteilte Behälter für Abfälle, zu je Volumen 25 L; der erste Behälter hat die Möglichkeit, den Müll durch die Klapptür an der Vorderseite zu entsorgen

990ND6 SCHUBLADENSCHRANK, SCHMAL, 6-SCHUBLADEN



Premium+ QualiCoat



- > 6 Schubladen (4 Dim. L 374 x B 570 x H 70 mm, 1 Dim. L 374 x B 605 x H 150 mm und 1 Dim. L 374 x B 605 x H 230 mm)
- > Grunddimensionen L 475 x B 650 x H 870 mm
- > Gesamtvolumen der Schubladen: 145 Liter
- > In den Schubladen kann das SOS-Modulsystem verwendet werden.
- > maximale Belastung je Schublade: 50 kg

Barcode	L	B	H	Icon
625655	475	650	870	50000

Barcode	L	B	H	Icon
625622	475	650	870	60200

990ND6LC100 SCHUBLADENSCHRANK, SCHMAL, 6 SCHUBLADEN



Premium+ QualiCoat



990ND8 SCHUBLADENSCHRANK, SCHMAL, 8-SCHUBLADEN

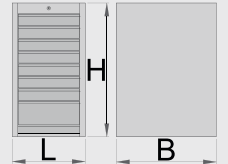

Premium+ QualiCoat



- > 6 Schubladen (4 Dim. L 374 x B 570 x H 70 mm, 1 Dim. L 374 x B 605 x H 150 mm und 1 Dim. L 374 x B 605 x H 230 mm)
- > Grunddimensionen L 475 x B 650 x H 870 mm
- > Gesamtvolumen der Schubladen: 145 Liter
- > In den Schubladen kann das SOS-Modulsystem verwendet werden.
- > maximale Belastbarkeit jeder Schublade: 100kg

- > 8 Schubladen (7 Dim. L 374 x B 570 x H 70 mm, 1 Dim. L 374 x B 605 x H 150 mm)
- > Grunddimensionen L 475 x B 650 x H 870 mm
- > Gesamtvolumen der Schubladen: 128 Liter
- > In den Schubladen kann das SOS-Modulsystem verwendet werden.
- > maximale Belastung je Schublade: 50 kg

Barcode	L	B	H	Icon
627061	475	650	870	69000

Barcode	L	B	H	Icon
625623	475	650	870	60500

990NDD2 SCHUBLADENSCHRANK, SCHMAL, MIT TÜR UND 2-SCHUBLADEN



Premium+ QualiCoat



990NDH4 HÄNGE-SCHUBLADENSCHRANK, 4-SCHUBLADEN



Premium+ QualiCoat



- > 2 Schubladen Dim. L 374 x B 570 x H 70 mm
- > mit Tür
- > Grunddimensionen L 475 x B 650 x H 870 mm
- > Gesamtvolumen der Schubladen: 30 Liter
- > In den Schubladen kann das SOS-Modulsystem verwendet werden.
- > maximale Belastung je Schublade: 50 kg

- > In den Schubladen kann das SOS-Modulsystem verwendet werden.
- > maximale Belastung je Schublade: 50 kg
- > 4 Schubladen Dim. L 374 x B 570 x H 70 mm

Barcode	L	B	H	Icon
625624	475	650	870	40000

Barcode	L	B	H	Icon
625626	475	650	430	36200

990NCA SCHRANK, SCHMAL, SELBSTSTEHEND

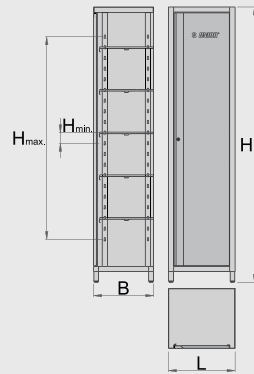

Premium+ QualiCoat 1mm

- > schlüsselverschießbare Türe (Faltschlüssel)
- > 5 höhenverstellbare Fachböden
- > Grundabmessungen 500 (L) x 450 (B) x 2065 (H) mm

946C WERKZEUGLOCHWAND (AUCH AUFSATZ FÜR WERKBANK 946A)

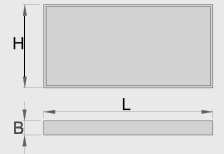
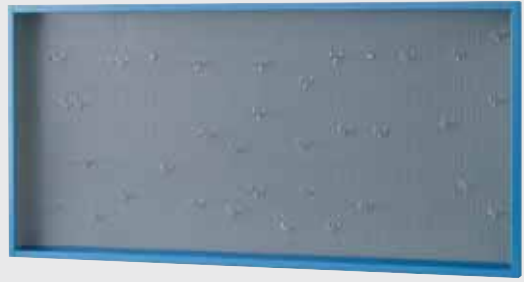

Premium+ QualiCoat

- > inkl. 30 Hacken à 35 mm

	L	B	H	H↓	H↑	
625745	500	450	2065	120	1620	55200

	L	B	H	
612329	1500	125	740	20000

946CR WERKZEUGLOCHWAND MIT METALL-JALOUSIE (AUCH AUFSATZ FÜR WERKBANK 946A UND 990)



Premium+ QualiCoat

- > inkl. 30 Hacken à 35 mm
- > Model CR mit Metalljalousie und Zentralverriegelung

990CA WERKZEUGLOCHWAND MIT METALLJALOUSIE (AUCH AUFSATZ FÜR WERKBANK 946A UND 990)

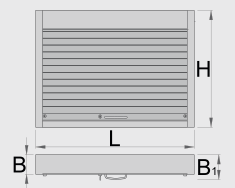

Premium+ QualiCoat

- > inkl. 30 Hacken à 35 mm
- > Model CR mit Metalljalousie und Zentralverriegelung

	L	B	H	
612330	1500	125	740	30000

	L	B	B1	H	
625668	1000	125	157	740	27600

990CAU HÄNGESCHRANK FÜR DIE WERKBANK



Premium+ QualiCoat

±1mm



- > schlüsselverschießbare Türe (Faltschlüssel)
- > maximale Belastbarkeit des 1000 mm breiten Schrank: 40kg, 1250mm und 1500mm breiten Schrank: 50kg; maximale Belastbarkeit des Fachbodens 15kg
- > Tür mit Teleskopmechanismus
- > Lichthalteleiste unten am Schrank
- > Zwei Aufhängemöglichkeiten: an der Säule der modularen Werkbank oder wandhängend. Für Wandaufhängung liegt ein zusätzliches Aufhängeelement bei

Barcode	L	B	H	Person
627088	1000	350	510	22400
627089	1250	350	510	25000
627090	1500	350	510	31200

990NDH UNTERTISCH HÄNGESCHRANK, SCHMAL



Premium+ QualiCoat

±1mm

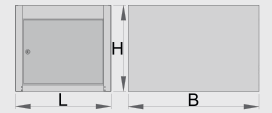

- > schlüsselverschießbare Türe (Faltschlüssel)
- > mit Tür

Barcode	L	B	H	Person
625627	475	650	430	18600

990TW HOLZ-ARBEITSPLATTE

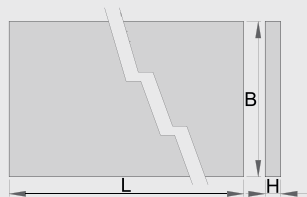

- > Sperrholz - Buche
- > Geschützt mit umweltfreundlichem Anstrich

Barcode	L	B	H	Person
625630	1500	750	40	36200
625631	2000	750	40	46200
625632	2500	750	40	61000

990TW1 ECKARBEITSPLATTE AUS HOLZ

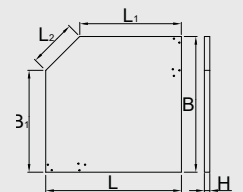

- > Sperrholz - Buche
- > Geschützt mit umweltfreundlichem Anstrich

Barcode	L	L1	B	B1	H	L2	Person
628149	1000	750	1000	750	40	350	29400

990TWS EDELSTAHL-ARBEITSPLATTENABDECKUNG

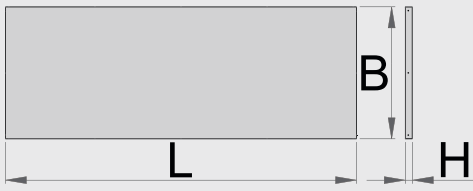

- > Material: Rostfreier Stahl
- > Edelstahl-arbeitsfläche nur für Holztischplatte (Art. 990 TW)
- > Stärke der Edelstahl-arbeitsfläche: 1 mm

Barcode	L	B	H	Icon
625633	1500	753	41	10800
625634	2000	753	41	13000
625635	2500	753	41	17000

990SL SÄULE, LINKS

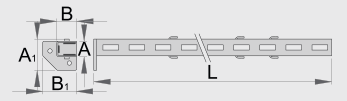

Premium + QualiCoat

Barcode	A	B	A1	B1	L	Icon
625648	32	45	80	75	1155	2604

990SR SÄULE, RECHTS



Premium + QualiCoat

Barcode	A	B	A1	B1	L	Icon
625649	32	45	80	75	1155	2610

990SM ANBAUSSÄULE



Premium + QualiCoat

Barcode	A	B	A1	B1	L	Icon
625650	32	45	80	70	1155	2600

990SC ANBAUSSÄULE



Premium + QualiCoat



990B LOCHWAND, 2-TLG.

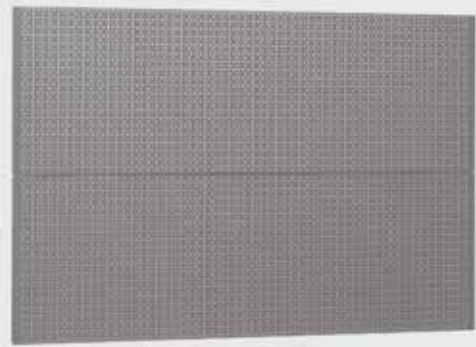

Premium + QualiCoat

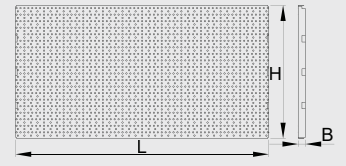

Barcode	A	B	A1	B1	L	Icon
625651	64	45	97	75	1155	3291

Barcode	L	B	H	Icon
625652	952	28	1018	12600
625653	1202	28	1018	16400
625654	1436	28	1018	19800

990BA LOCHWAND-SET FÜR MODULARE ECKWERKBANK, 4-TLG.

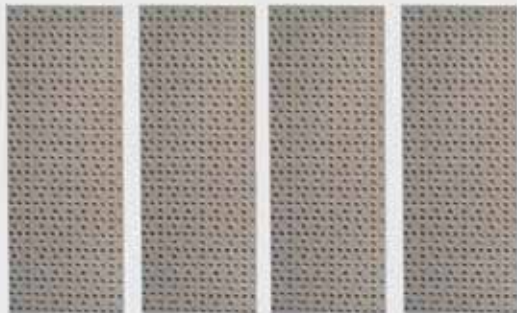

Premium + QualiCoat

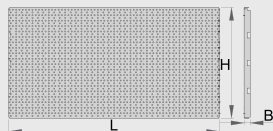

990BA1 ABDECKPLATTEN-SET FÜR MODULARE ECKWERKBANK, 2-TLG.

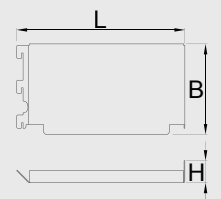

Barcode	L	B	H	Icon
628201	228	28,5	509	6600

Barcode	L	B	H	Icon
628203	241,4	130	31,8	1500

990L FUSS FÜR MODULARWERKBANK, FIX

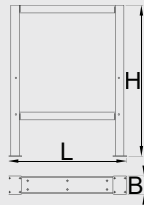

Premium+ QualiCoat

> Material: Premium Metallblech

Barcode	L	B	H	Icon
625628	105	650	870	10600

990LA FUSS HÖHENVERSTELLBAR FÜR MODULARWERKBANK

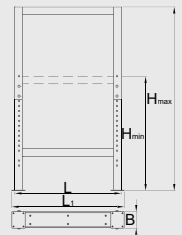

Premium+ QualiCoat

> Material: Premium Metallblech

Barcode	L	B	L1	H_min	H_max	Icon
625629	100	650	680	690	1110	12000

990LB SÄULEN-SET FÜR MODULARE ECKWERKBANK, 2-TLG.

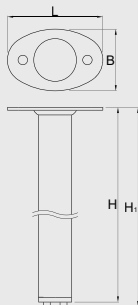

Premium+ QualiCoat

Barcode	L	B	H	H1	Icon
628202	100,5	65	858	868	2580

990HPC TRÄGERSCHIENE MIT KABELKANAL UND STECKDOSE

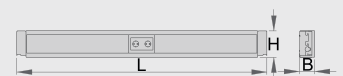

Barcode	Icon	L	B	H	Icon
625656	2	983	73	131	4326
625657	2	1233	73	131	5465
625658	4	1467	73	131	6620

990HWPC TRÄGERSCHIENE FÜR KABELKANAL



990HPB TRÄGERSCHIENE FÜR SICHTLAGERKISTEN



Barcode	L	B	H	Person
627032	983	60	130,5	1902
627033	1233	60	130,5	2348
627034	1467	60	130,5	2800

Barcode	L	B	H	Person
625660	1000	40,5	98	2400
625661	1250	40,5	98	3000
625662	1500	40,5	98	3600

990HL TRÄGER FÜR BELEUCHTUNG MIT HALTER

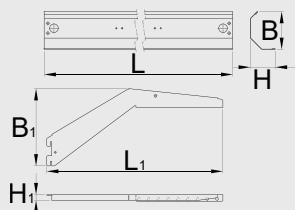

990LIGHT LED - LEUCHTMITTEL



IP20 ⌚ 25000h

Hg_{FREE} UV_{FREE} 4000K



- > mit Anschlusskabel und 2 Adaptern für die Lichtverbindung.
- > LED-Lebensdauer: 25.000 Stunden
- > Farbtemperatur: 4000 K
- > quecksilberfrei
- > UV-emissionsfrei

Barcode	L	B	H	L1	B1	H1	Person
625663	999	121	36,5	1010	132	17	2151
625664	1249	121	36,5	1250	132	17	2469
625665	1499	121	36,5	1485	132	17	2760

Barcode	↗	L	B	H	⊙	lm	Person
625666	600	600	23	37	10	1000	260
625667	900	860	23	37	15	1400	297
625671	1200	1150	23	37	20	1900	315

990NDU SCHRANK-HÖHENREGULIERUNG, SCHMAL

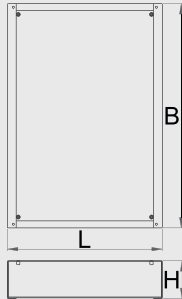
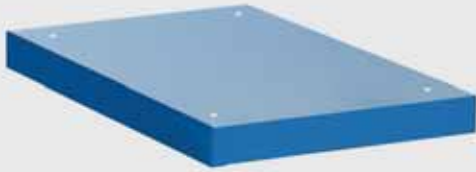

Premium+ QualiCoat

> Material: Premium Metallblech

Barcode	Angle	L	B	H	Icon
627053	30	442	640	48	5407
625643	60	442	640	78	6400
625743	90	442	640	108	7200
625644	120	442	640	138	8000

990.PNE KABELTROMMEL 10 M, 3 X 1,5 MM², 220 V



627387 4600

990.PNE1 SCHLAUCHTROMMEL 10 M, ID 8 MM, AD 12 MM, 1/4 ZOLL



627388 3596

990WDU SCHRANK-HÖHENREGULIERUNG, BREIT

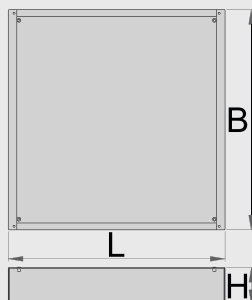

Premium+ QualiCoat

> Material: Premium Metallblech

Barcode	Angle	L	B	H	Icon
627052	30	630	640	48	7200
625641	60	630	640	78	8200
625742	90	630	640	108	9200
625642	120	630	640	138	10000

990S1 ZUSÄTZLICHE SÄULE FÜR 990S



628210 1874

Premium+ QualiCoat



h.990.BAT HALTERUNG FÜR AKKUSCHRAUBER



Premium+ QualiCoat



- > Material: Premium Metallblech 2mm
- > 2 Stück im Set
- > Montage mit zwei Schrauben M6x10

Barcode	L	B	H	Icon
627068	35	84	22	125

h.990.HAM HALTERUNG FÜR HAMMER



Premium+ QualiCoat

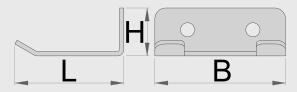

- > Material: Premium Metallblech 2mm
- > Ein Hammer oder ein Werkzeug mit T-Griff pro Halter
- > Montage mit zwei Schrauben M6x10

Barcode	L	B	H	Icon
627071	60	50	22	56

h.990.PAP PAPIERROLLENHALTER



Premium+ QualiCoat

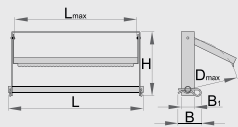

- > Metallkonstruktion
- > unter der Werkbank oder wandhängend montierbar
- > Für Papierrollen bis max. 370 mm Rollen-DM und max. Länge 380 mm
- > Abroller mit gezahnter Schneidkante zum besseren Abreißen

Barcode	D _f	L _f	L	B	B ₁	Icon
627074	370	380	420	72	40	1450

h.990.PIN HALTER MIT STIFT, 10 STÜCK IM SET



- > Montage mit Schraube M6x10

Barcode	L	B	H	Icon
627804	51,5	15	30	30

h.990.PLI HALTERUNG FÜR ZANGEN, 10 STÜCK IM SET

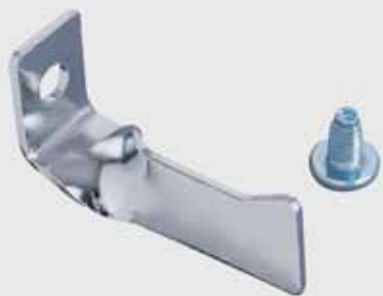

Premium + QualiCoat

- > Material: Premium Metallblech 2mm
- > Eine Zange pro Halter
- > Montage mit Schraube M6x10

	B	H	
627070	50	22	22

h.990.PNE HALTER FÜR KABELTROMMEL



627372	84

- > Material: Premium Metallblech 2mm

h.990.SCR HALTERUNG FÜR 5 STÜCK SCHRAUBENDREHER



Premium + QualiCoat



- > Material: Premium Metallblech 0,8mm
- > Montage an Unior-Lochwand mit Schrauben M6x10
- > Schraubendreherhalter mit 5 Bohrungen Drm. 15mm für unterschiedliche Schraubendreher

	L	B	H	
627072	188	28,5	45	125



h.990.TAB HALTER FÜR TABLET



Premium + QualiCoat

- > Material: Premium Metallblech 2mm
- > Montage an Unior-Lochwand unter 67°
- > Montage mit vier Schrauben M6x10
- > Breite einstellbar von min. 210 mm bis max. 340 mm durch seitliche Schieber
- > Einschraubgummistopfen am Halterboden schützen den Laptop

	L↓	L↑	B	H	
627073	210	340	85	213	1090

h.990.WRE SCHLÜSSELHALTER

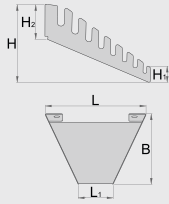

Premium+ **QualiCoat**

- > Material: Premium Metallblech 1mm
- > Montage an Unior-Lochwand mit Schrauben M6x10
- > Wandmontage unter 67° für bessere Sichtbarkeit und optimalen Einsatz der Schlüssel
- > Halter für 8 Doppelgabelschlüssel oder 8 Doppelringsschlüssel (bis 24 mm)

990WDP LÄNGS -UND QUER-LADENTEILER FÜR BREITEN SCHRANK

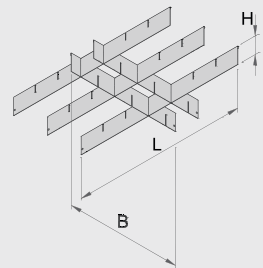

Premium+

- > Material: Premium Metallblech

Barcode	L	L1	B	H	H1	H2	Icon
627069	197	68	138	84,8	15,4	39	206

Barcode	L	B	H	Icon
625639	558	583	60	1362

990NDP LÄNGS -UND QUER-LADENTEILER FÜR SCHMALEN SCHRANK

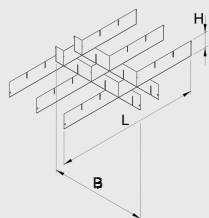

Premium+ **QualiCoat**

- > Material: Premium Metallblech

Barcode	L	B	H	Icon
625640	370	583	60	1208



990.MD MODULARHALTER



Premium + QualiCoat

- > Material: Premium Metallblech 1,25mm
- > Montage an Unior-Lochwand unter 13°
- > Montage mit zwei Schrauben M6x10
- > Tragfähigkeit: 10kg
- > Der Fachboden ist vielfach verwendbar. Mit der Noppenunterlage 480x210mm (Code 627385) können die PVC-Boxen fixiert werden. Es können fertig zusammengestellte als auch selbst zusammengestellte Boxensets verwendet werden.
- > Der Fachboden mit den fixierten PVC-Boxen ist unter der Code 627604 erhältlich

Barcode	L	B	H	Icon
627371	460	226	58	1654



990SHELF FACHBODEN MIT FACHBODENTRÄGER

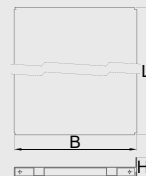

Premium + QualiCoat

Barcode	Icon	L	B	H	Icon
625672		1000	984	250	3200
625673		1250	1234	250	5400
625674		1500	1468	250	6400

SET990.MD HALTER MIT INGESAMT 13 STÜCK PVC BOXEN



627604

SET.PB.990HPBMOD KUNSTSTOFFBOXEN-SET MIT NOPPEUNTERLAGE



- > **Set enthält:**
- > Unterlage 450 x 210 mm
- > Kunststoffboxen: 2 x 60 x 60 x 50 mm, 5 x 90 x 60 x 50 mm, 3 x 120 x 60 x 50 mm, 1 x 90 x 90 x 50 mm, 1 x 120 x 120 x 50 mm und 1 x 180 x 90 x 50 mm

Barcode	Icon
627395	450

BASE.990MOD NOPPENUNTERLAGE



> Der Fachboden mit den fixierten PVC-Boxen ist unter der Code 627604 erhältlich

PB.990HPBMOD KUNSTSTOFFBOX-SET, 10-TLG.



> Der Fachboden mit den fixierten PVC-Boxen ist unter der Code 627604 erhältlich

Barcode	L	B	Stk
627385	450	210	64
627574	560	365	139
627573	930	450	284

Barcode	L	B	H	Stk
627379	60	60	50	166
627380	90	60	50	252
627381	120	60	50	316
627382	90	90	50	331
627383	120	120	50	490
627384	180	90	50	540

PB.990HPB SICHTLAGERKISTEN, PVC, 3-TLG.

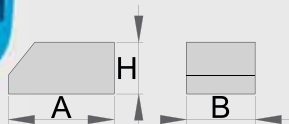

990IN4 GEWINDEHÜLSE-SET, 4-TLG.



Barcode	A	B	H	Stk
625748	160	100	75	200
625749	235	155	125	580
625750	330	200	150	1180

Barcode	Stk
626419	25

VL990WD1 SOS MODUL MIT ABLAGENESTER FÜR BREITEN SCHRANK



VL990WD2 SOS MODUL MIT ABLAGENESTER FÜR BREITEN SCHRANK



> Fächerdimensionen: 30x dim. 95x70mm
 > Dimension der Einlage: 562 x 570 x 40 mm
 > Für die Schubladen der Modulare Werkbänke 990WD und 946

> Fächerdimensionen: 15x dim. 95x150mm

Barcode	L	B	H	Stk
625585	562	570	40	177

Barcode	L	B	H	Stk
625586	562	570	40	161

VL990WD3 SOS MODUL MIT ABLAGENESTER FÜR BREITEN SCHRANK



> Fächerdimensionen: 10x dim. 95x240mm

Barcode	L	B	H	Icon
625587	562	570	40	144

VL990WD4 SOS MODUL MIT ABLAGENESTER FÜR BREITEN SCHRANK



> Fächerdimensionen: 12x dim. 95x70mm, 6x dim. 95x150mm, 2x dim. 95x240mm

Barcode	L	B	H	Icon
625588	562	570	40	165

VL990ND1 SOS MODUL MIT ABLAGENESTER FÜR SCHMALEN SCHRANK



> Fächerdimensionen: 20x dim. 70x95mm
 > Abmessungen Werkzeugeinsatz: 374 x 570 x 40 mm
 > Für die Schubladen der Modularen Werkbänke 990MD

Barcode	L	B	H	Icon
625589	374	570	40	126

VL990ND2 SOS MODUL MIT ABLAGENESTER FÜR SCHMALEN SCHRANK



> Fächerdimensionen: 10x dim. 150x95mm

Barcode	L	B	H	Icon
625590	374	570	40	111

VL990ND3 SOS MODUL MIT ABLAGENESTER FÜR SCHMALEN SCHRANK



> Fächerdimensionen: 4x dim. 70x95mm, 6x dim. 95x200mm

Barcode	L	B	H	Icon
625591	374	570	40	113

VL990ND4 SOS MODUL MIT ABLAGENESTER FÜR SCHMALEN SCHRANK



> Fächerdimensionen: 8x dim. 70x95mm, 20x dim. 60x60mm

Barcode	L	B	H	Icon
625592	374	570	40	127

VL990ND

**SOS MODUL MIT ABLAGENESTER
FÜR SCHMALEN SCHRANK**



- > Fächerdimensionen: 2x dim. 60x70mm, 2x dim. 75x70mm, 2x dim. 150x70mm
- > Abmessungen Werkzeugeinsätze: 374 x 205 x 40 mm

VL990WD

**SOS MODUL MIT ABLAGENESTER
FÜR BREITEN SCHRANK**



- > Fächerdimensionen: 6x dim. 95x70mm, 2x dim. 150x70mm
- > Abmessungen Werkzeugeinsätze: 562 x 205 x 40 mm



L

B

H



625619

374

205

40

50



L

B

H



625618

562

205

40

57







WERKZEUGWAGEN

Alle Werkzeugwagen sind besonders haltbar und von hoher Qualität. Sie bestehen aus qualitativ hochwertigem Stahlblech. Ihr wichtigstes Merkmal ist die Beweglichkeit auf vier robusten Industrierollen, wovon zwei feststellbar sind. Dies macht die Wagen nicht nur stabil, sondern auch sicher im Gebrauch. Mit diesen qualitativ hochwertigen Werkzeugwagen sind zuverlässige mobile Arbeitsplätze immer in Reichweite. Das Stahlblech ist von hoher Qualität und lackiert, so dass es optimal gegen mechanische Beschädigung geschützt ist. Alle Arbeitsflächen sind auf Dauerhaftigkeit ausgelegt, deshalb sind sie bei sachgemäßem Gebrauch praktisch ewig haltbar. Richtig aufgebaute Werkzeugwagen, die jeder individuellen Anforderung an den Arbeitsplatz genügen. Der entscheidende Punkt ist, dass ein speziell zugeschnittener Arbeitsplatz stets zur Hand ist.



Premium+ Qualicoat ±1,25mm

LMS
lean manufacturing system by UNIOR

- 1 > Material: Premium Plus Metallblech
- 2 > Zentralverriegelung mit Schloss und Faltschlüssel
 - > Schloss und Schlüssel ist mit Schlüsselanhänger lieferbar
- 3 > säure - und ölbeständige Räder 125 mm Ø, zwei davon mit Roll- und Dehnbremse
 - > Schubladen mit kugelgelagerten Vollauszügen
- 4 > Schubladenöffnen durch Greifen von oben
 - > Schubladen mit Schutzmatte
 - > umweltfreundlicher Lack mit Qualitätsstandard „Qualicoat“
 - > 7 Schubladen vorne (5x L 563 x B 365 x H 70mm, 2x L 563 x B 383 x H 150mm)
 - > 7 seitliche Laden (5x L 374 x B 364 x H 70mm, 2x L 374 x B 364 x H 150mm)
 - > Grunddimensionen mit Griff und Rollen L 1182 x B 640 x H 955 mm
 - > Gesamtvolumen der Schubladen: 215 Liter
- 5 > Schichtholz-Arbeitsplatte
 - > Zulässiges Gesamtgewicht ohne Räder: 2300 kg
 - > dynamische Belastbarkeit der Wagen: 550 kg
 - > Maximale Belastung der seitlichen Schubladen: 25 kg
 - > Maximale Belastung der vorderen Schubladen: 45 kg
 - > Schubladen kompatibel mit SOS-Moduleinsätzen 1/3, 2/3, 3/3

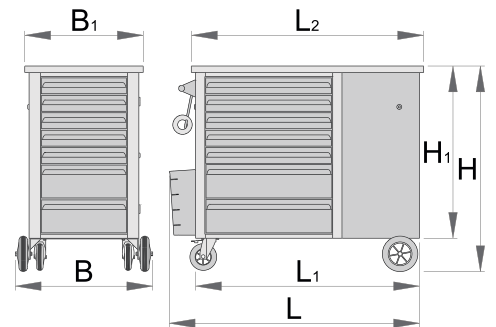

> **Vorteile:**

- > Die Rückseite des Werkzeugwagens hat eine Lochblechdurchführung die man für das Hängen von Werkzeugen mittels Hacken nutzen kann.
- > Als Zusatzteile sind eine Sprayhalterlade und eine Hintertür mit Schloss erhältlich. Die Lade ermöglicht eine Aufbewahrung von Sprays in den Durchmesser von 68mm.

	L	L1	L2	B	B1	H	H1	
615510	1182	1040	1080	640	550	955	800	115600



940H2 HERCULES MOBILE-WERKBANK



Premium + **QualiCoat** $\pm 1,25\text{mm}$

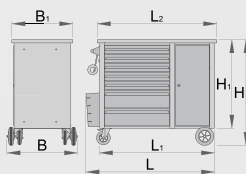

- > Gesamtvolumen der Schubladen: 133 Liter
- > Tür mit Sicherheitschloß

	L	L1	L2	B	B1	H	H1	
615511	1182	1040	1080	640	550	955	800	96200



940H2-AUTO HERCULES MOBILE-WERKBANK,
EDITION AUTOMOTIVE WERKZEUG

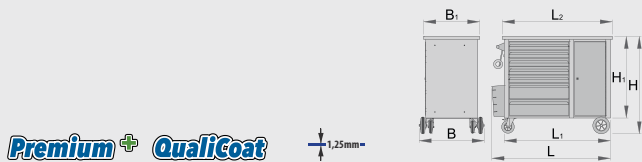

- > Hercules Mobile Werkbank: Automovite tools
- > Tür mit Sicherheitschloß
- > Gesamtvolumen der Schubladen: 133 Liter

940H2BLOCK HERCULES MOBILE WERKBANK MIT
BLOCK-SICHERHEITSSYSTEM

BLOCK
safety system

Blockverriegelung
Blockverriegelung -
Verhindert die gleichzeitige
Öffnung mehrerer Schubladen

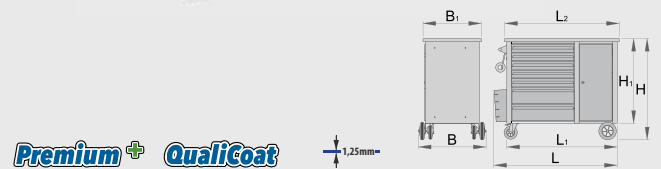

- > Das neue Block-Sicherheitsystem verhindert das Öffnen von mehr als einer Schublade auf einmal. Wenn eine Schublade geöffnet wird, werden alle anderen Schubladen verriegelt und können nicht geöffnet werden.
- > Gesamtvolumen der Schubladen: 133 Liter
- > Tür mit Sicherheitschloß

627650	1182	1040	1080	640	550	955	800	96200
--------	------	------	------	-----	-----	-----	-----	-------

626800	1182	1040	1080	640	550	955	800	96200
--------	------	------	------	-----	-----	-----	-----	-------



940H2-100ANNIV.

**HERCULES MOBILE-
WERKBANK, EDITION 100
JAHRE UNIOR**



Premium + QualiCoat

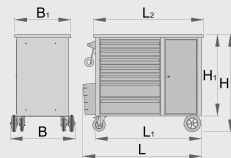

- > Gesamtvolumen der Schubladen: 133 Liter
- > Tür mit Sicherheitschloß

940H3

HERCULES MOBILE-WERKBANK



Premium + QualiCoat

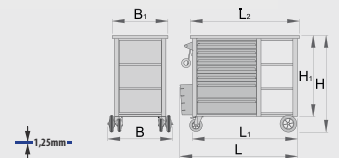

- > Schutzmatte in Schubladen
- > Gesamtvolumen der Schubladen: 133 Liter
- > seitliche Ablagefächer

628316	1182	1040	1080	640	1120	955	800	96200
L	L1	L2	B	B1	H	H1		

615512	1182	1040	1080	640	550	550	955	94200
L	L1	L2	B	B1	H	H1		

BLOCK
safety system

Blockverriegelung
Blockverriegelung -
Verhindert die gleichzeitige
Öffnung mehrerer Schubladen



940EV4BLOCK WERKZEUGWAGEN EUROVISION MIT BLOCK-SICHERHEITSSYSTEM



Premium+ QualiCoat

LMS
lean manufacturing system by UNIOR

- 1 > Material: Premium Plus Metallblech
- 2 > Zentralverriegelung mit Schloss und Faltschlüssel
 - > Schloss und Schlüssel ist mit Schlüsselanhänger lieferbar
- 3 > Das neue Block-Sicherheitssystem verhindert das Öffnen von mehr als einer Schublade auf einmal. Wenn eine Schublade geöffnet wird, werden alle anderen Schubladen verriegelt und können nicht geöffnet werden.
- 4 > säure- und ölbeständige Räder 125 mm Ø, zwei davon mit Roll- und Dehnbremse
 - > Schubladenöffnen durch Greifen von oben
- 5 > Schubladen mit kugelgelagerten Vollauszügen
 - > Schutz der Schubladen und Werkzeuge vor Beschädigungen durch synthetische rutschhemmende Unterlage
 - > Der Verschlussmechanismus verhindert das selbstständige Öffnen der Schubladen.
 - > Kombiniermöglichkeit mit diversem Zubehör möglich
 - > umweltfreundlicher Lack mit Qualitätsstandard „Qualicoat“
 - > seitlich am Werkzeugwagen befinden sich die Blindmuttern für die Befestigung des Zubehörs.
 - > Zulässiges Gesamtgewicht ohne Räder: 1600 kg
 - > Dynamische Tragkraft des Wagens: 500 kg
 - > maximale Belastung je Schublade: 45 kg
- 6 > 7 Schubladen (5x L 563 x B 365 x H 70mm, 2x L 563 x B 383 x H 150mm)
 - > Grunddimensionen mit Griff und Rollen L 800 x B 440 x H 923 mm
 - > Gesamtvolumen der Schubladen: 140 Liter
 - > Schubladen kompatibel mit SOS-Moduleinsätzen 1/3, 2/3, 3/3

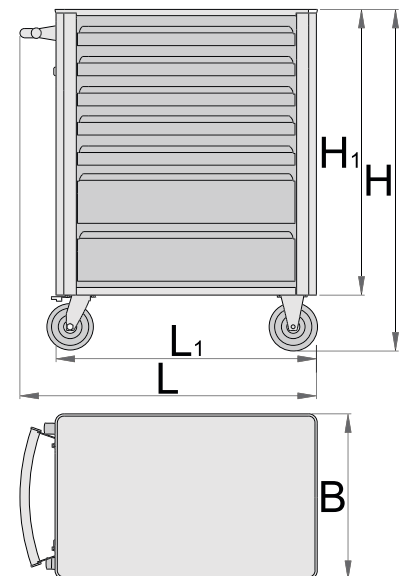

940EV1 WERKZEUGWAGEN - EUROVISION

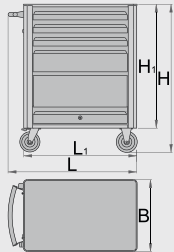

Premium+ QualiCoat



- > Seitlich am Werkzeugwagen befinden sich die Blindmuttern für die Befestigung des Zubehörs
- > 1 Klapptür mit 300 mm Höhe und extra Sicherheitsschloss
- > Zulässiges Gesamtgewicht ohne Räder: 1600 kg
- > 4 Schubladen (3x L 563 x B 365 x H 70mm, 1x L 563 x B 410 x H 150mm)
- > Grunddimensionen mit Griff und Rollen L 800 x B 440 x H 923 mm

	L	B	H	L1	H1	
619884	800	440	923	700	768	44800



940EV3 WERKZEUGWAGEN - EUROVISION

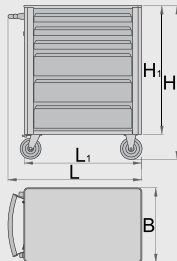

Premium+ QualiCoat



- > Seitlich am Werkzeugwagen befinden sich die Blindmuttern für die Befestigung des Zubehörs.
- > Zulässiges Gesamtgewicht ohne Räder: 1600 kg
- > 6 Schubladen (3x L 563 x B 365 x H 70mm, 3x L 563 x B 383 x H 150mm)
- > Grunddimensionen mit Griff und Rollen L 800 x B 440 x H 923 mm
- > Gesamtvolumen der Schubladen: 146 Liter

	L	B	H	L1	H1	
621436	800	440	923	700	768	51000

940EV4 WERKZEUGWAGEN - EUROVISION

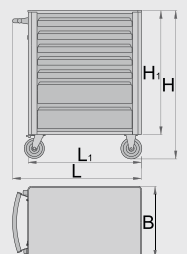

Premium+ QualiCoat



- > Seitlich am Werkzeugwagen befinden sich die Blindmuttern für die Befestigung des Zubehörs.
- > Zulässiges Gesamtgewicht ohne Räder: 1600 kg
- > 7 Schubladen (5x L 563 x B 365 x H 70mm, 2x L 563 x B 383 x H 150mm)
- > Grunddimensionen mit Griff und Rollen L 800 x B 440 x H 923 mm
- > Gesamtvolumen der Schubladen: 140 Liter

	L	B	H	L1	H1	
619885	800	440	923	700	768	57000



940EV6 WERKZEUGWAGEN EUROVISION



Premium + QualiCoat

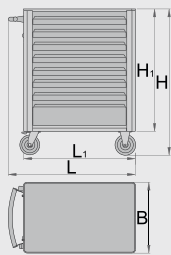

940EV7BLOCK WERKZEUGWAGEN EUROVISION MIT BLOCK-SICHERHEITSSYSTEM



Premium + QualiCoat

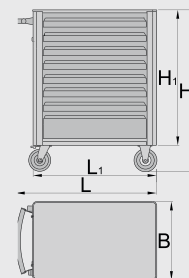

Blockverriegelung
Blockverriegelung -
Verhindert die gleichzeitige
Öffnung mehrerer Schubladen



- > Auf dem Werkzeugwagen befinden sich die Blindmutter für die Befestigung des Zubehörs.
- > 8 Schubladen (7x L 563 x B 365 x H 70mm, 1x L 563 x B 383 x H 150mm)
- > Gesamtvolumen der Schubladen: 135 Liter

- > 6 Schubladen: (4 x L 563 x W 365 x H 70 mm, 1 x L 563 x W 383 x H 150 mm, 1 x L 563 x W 383 x H 230 mm)
- > Gesamtvolumen der Schubladen: 145 Liter

Barcode	L	B	H	L1	H1	Icon
619886	800	440	923	700	768	60000

Barcode	L	B	H	L1	H1	Icon
626000	800	440	923	700	768	57000



940EV4-MOTO WERKZEUGWAGEN EUROVISION,
EDITION MOTORRADWERKZEUG

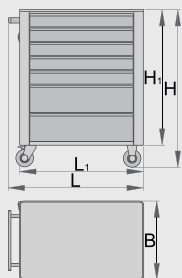

Premium+ QualiCoat



> Werkzeugwagen Eurovision: Motorradwerkzeug

940EV4-VDE WERKZEUGWAGEN EUROVISION,
EDITION VDE-ISOLIERTES
WERKZEUG

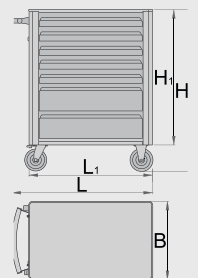

Premium+ QualiCoat



> Werkzeugwagen Eurovision: VDE-isoliertes Werkzeug

	L	B	H	L1	H1	
627651	800	440	923	700	768	57000

	L	B	H	L1	H1	
627652	800	440	923	700	768	57000



940EV4-100ANNIV.

WERKZEUGWAGEN EUROVISION, 100-JAHRE UNIOR



> Grunddimensionen mit Griff und Rollen L 800 x B 440 x H 923 mm

	L	B	H	L1	H1	
	800	440	923	700	768	
627653						57000



Premium+ QualiCoat ±1mm

LMS
lean manufacturing system by UNIOR

- 1 > Material: Premium Plus Metallblech
 - > Zentralverriegelung mit Schloss und Faltschlüssel
 - > Schloss und Schlüssel ist mit Schlüsselanhänger lieferbar
- 2 > Zentralverriegelung für Schubladen mit Schließhaken
- 3 > Universalablage
- 4 > säure- und ölbeständige Räder 125 mm Ø, zwei davon mit Roll- und Dehnbremse
 - > Kantenaufprallschutz
- 5 > Schubladen mit kugelgelagerten Vollauszügen
 - > Schutz von Schubladen und Werkzeug vor Beschädigungen durch synthetische rutschhemmende Unterlage
 - > 8 Schubladen (7 x L 565 x B 365 x H 70mm, 1 x L 565 x B 385 x H 150mm)
- 6 > Zulässiges Gesamtgewicht ohne Räder: 2000 kg
 - > Dynamische Tragkraft des Wagens: 500 kg
 - > Tragkraft je Schublade: 45 kg
 - > Grunddimensionen mit Griff und Rollen L 810 x B 510 x H 945 mm
 - > umweltfreundlicher Lack mit Qualitätsstandard „QualiCoat“
 - > Gesamtvolumen der Schubladen: 132 Liter
 - > Schubladen kompatibel mit SOS-Moduleinsätzen 1/3, 2/3, 3/3
 - > Kombiniermöglichkeit mit diversem Zubehör möglich

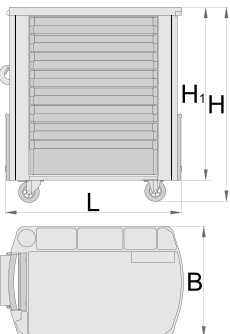

920PLUS2 WERKZEUGWAGEN EUROPLUS



Premium+ QualiCoat ±1mm

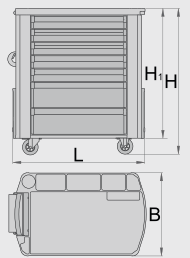

- > Neuer Sperrmechanismus für Schubladen
- > 7 Schubladen (5 x L 565 x B 365 x H 70 mm, 2 x L 565 x B 385 x H 150 mm)
- > Gesamtvolumen der Schubladen: 137 Liter

Barcode	L	B	H	H1	Icon
617100	810	510	945	796	72200

Barcode	L	B	H	H1	Icon
617101	810	510	945	796	75600



Premium+ QualiCoat $\pm 0.1\text{mm}$

LMS
lean manufacturing system by UNIOR

- 1 > Material: Premium Plus Metallblech
- 2 > Zentralverriegelung mit Schloss und Faltschlüssel
 - > Schloss und Schlüssel ist mit Schlüsselanhänger lieferbar
- 3 > säure- und ölbeständige Räder 100 mm Ø, zwei davon mit Roll- und Drehbremse
- 4 > Schubladen mit kugelgelagerten Vollauszügen
 - > Schutzmatte in Schubladen
 - > umweltfreundlicher Lack mit Qualitätsstandard „Qualicoat“
 - > 4 Laden (3 x L 560 x B 365 x H 70 mm, 1 x L 560 x B 400 x H 150 mm)
- 5 > 1 Klapptür mit 300 mm Höhe und extra Sicherheitsschloss
 - > Grunddimensionen mit Griff und Rollen L 760 x B 440 x H 895 mm
 - > Gesamtvolumen der Schubladen: 76 Liter
 - > Zulässiges Gesamtgewicht ohne Räder: 1600 kg
 - > maximale Belastung je Schublade: 45 kg
 - > dynamische Belastbarkeit der Wagen: 300 kg
 - > Schubladen kompatibel mit SOS-Moduleinsätzen 1/3, 2/3, 3/3
 - > Kombiniermöglichkeit mit diverserem Zubehör möglich

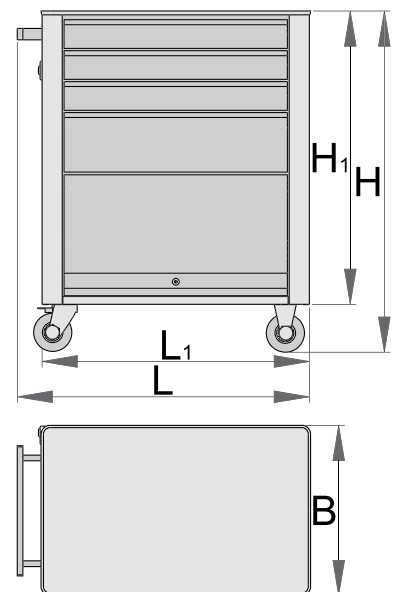

608542

L

770

B

440

H

895

L1

700

H1

768



42000

940E3 WERKZEUGWAGEN EUROSTYLE



Premium + QualiCoat



- > 6 Laden (3 x L 560 x B 365 x H 70 mm, 3 x L 560 x B 400 x H 150 mm)
- > Gesamtvolumen der Schubladen: 144 Liter

940E4 WERKZEUGWAGEN EUROSTYLE



Premium + QualiCoat



- > 7 Laden (5 x L 560 x B 365 x H 70 mm, 2 x L 560 x B 400 x H 150 mm)
- > Gesamtvolumen der Schubladen: 140 Liter

	L	B	H	L1	H1	📦
608544	770	440	895	700	768	48000

	L	B	H	L1	H1	📦
608545	770	440	895	700	768	52000

940E4/1L WERKZEUGWAGEN EUROSTYLE



Premium + QualiCoat



- > 7 Laden (5 Laden mit 560x365x70 mm, 2 Laden mit 560x400x150 mm)
- > Gesamtvolumen der Schubladen: 140 Liter
- > Rechte und Linke Seitenwand mit perforierung (geloht)
- > inkl. 10 Haken mit 50 mm länge
- > unterteilte Kunststoffarbeitsplatte

	L	B	H	L1	H1	📦
612138	770	448	895	700	768	53000

940E6 WERKZEUGWAGEN EUROSTYLE



Premium + QualiCoat



- > 8 Laden (7 x L 560 x B 365 x H 70 mm, 1 x L 560 x B 400 x H 150 mm)
- > Gesamtvolumen der Schubladen: 134 Liter

	L	B	H	L1	H1	📦
608547	770	440	895	700	768	56000



Premium+ QualiCoat 1mm

LMS
lean manufacturing system by UNIOR

- 1 > Material: Premium Plus Metallblech
- 2 > Zentralverriegelung mit Schloss und Faltschlüssel
 - > Schloss und Schlüssel ist mit Schlüsselanhänger lieferbar
- 3 > säure - und ölbeständige Räder 100 mm Ø, zwei davon mit Roll- und Dehnbremse
- 4 > Schubladen mit kugelgelagerten Vollauszügen
 - > Schutzmatte in Schubladen
 - > Kombiniermöglichkeit mit diversem Zubehör möglich
 - > umweltfreundlicher Lack mit Qualitätsstandard „Qualicoat“
- 5 > 8 Laden (6 x L 560 x B 365 x H 70 mm, 2 x L 560 x B 400 x H 150 mm)
 - > Grunddimensionen mit Griff und Rollen L 760 x B 500 x H 975 mm
 - > Gesamtvolumen der Schubladen: 153 Liter
 - > Zulässiges Gesamtgewicht ohne Räder: 1600 kg
 - > dynamische Belastbarkeit der Wagen: 300 kg
 - > maximale Belastung je Schublade: 45 kg
 - > Schubladen kompatibel mit SOS-Moduleinsätzen 1/3, 2/3, 3/3

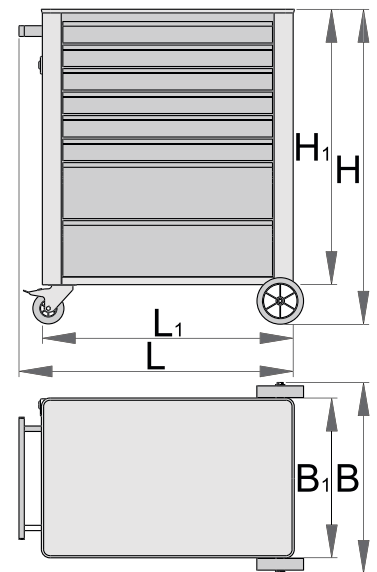

940E7 WERKZEUGWAGEN EUROSTYLE

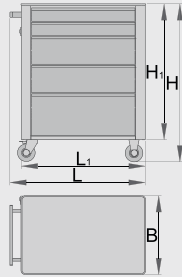

Premium+ QualiCoat



- > 5 Schubladen (2 x L 560 x B 365 x H 70 mm; 2 x L 560 x B 400 x H 150 mm; 1 x L 560 x B 400 x H 230 mm)
- > Gesamtvolumen der Schubladen: 147 Liter

WERKZEUGSETS IN SOS FÜR WERKZEUGWAGEN UND WERKBÄNKE



621387



623932



621389



623936



621392



621394



621396



621395



621393



623994



623990



626751



623993



623995



623992



621077

Barcode	L	B	H	L1	H1	Icon
627531	770	440	895	700	768	50500



MEHR INFO AUF DER WEBSITE:
<https://uniortools.com/ger/category/940366>





WERKSTATTEINRICHTUNGEN

In allererster Linie sticht dieses Equipment durch Qualität und Haltbarkeit hervor. Mit dem innovativen Design stehen wir in der Spitzengruppe der weltbekannten Werkzeughersteller. Unsere Produkte sind aus Stahlblech von hoher Qualität und lackiert, so dass sie optimal gegen mechanische Beschädigung geschützt und bei sachgemäßem Gebrauch praktisch ewig haltbar sind. Weitere Ausstattungsmerkmale werten diese Arbeitsplätze auf und runden die Funktionalität jedes einzelnen Arbeitsplatzes ab. Alle Werkstattausrüstungen von Unior sind exzellent übersichtlich mit hervorragender Zugänglichkeit der Werkzeuge, so dass es stets einfach ist, Ordnung zu halten und die Produktivität am Arbeitsplatz zu erhöhen.

939/4EV WERKZEUGTRUHE EUROVISION MIT 4 SCHUBLADEN



Premium + QualiCoat

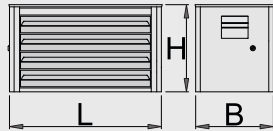

- > Material: Premium Plus Metallblech
- > Zentralverriegelung mit Schloss und Faltschlüssel
- > Schloss und Schlüssel ist mit Schlüsselanhänger lieferbar
- > Schubladen mit kugelgelagerten Vollauszügen
- > Schutzmatte in Schubladen
- > umweltfreundlicher Lack mit Qualitätsstandard „Qualicoat“
- > 4 Laden mit je L 560 x B 275 x H 70 mm
- > maximale Belastung je Schublade: 30 kg

939/3EV WERKZEUGTRUHE EUROVISION MIT 3 SCHUBLADEN



Premium + QualiCoat

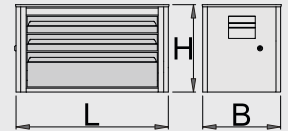

- > Material: Premium Plus Metallblech
- > Zentralverriegelung mit Schloss und Faltschlüssel
- > Schloss und Schlüssel ist mit Schlüsselanhänger lieferbar
- > Schubladen mit kugelgelagerten Vollauszügen
- > Schutzmatte in Schubladen
- > umweltfreundlicher Lack mit Qualitätsstandard „Qualicoat“
- > 3 Laden (2 x L 560 x B 275 x H 70mm, 1 x L 560 x B 315 x H 150mm)
- > maximale Belastung je Schublade: 30 kg

Barcode	L	B	H	Weight
620420	690	355	394	24800

Barcode	L	B	H	Weight
620556	690	355	394	21600

939/5E WERKZEUGTRUHE MIT 5 SCHUBLADEN



Premium + QualiCoat

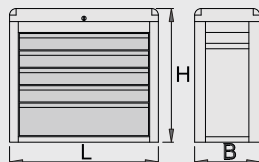

- > Material: Premium Plus Metallblech
- > Zentralverriegelung mit Schloss und Faltschlüssel
- > Schloss und Schlüssel ist mit Schlüsselanhänger lieferbar
- > wenn der Deckel geschlossen ist, lassen sich die Laden nicht öffnen
- > Schubladen mit kugelgelagerten Vollauszügen
- > Schutzmatte in Schubladen
- > umweltfreundlicher Lack mit Qualitätsstandard „Qualicoat“
- > 5 Laden mit je L 560 x B 265 x H 70 mm
- > maximale Belastung je Schublade: 30 kg

938/3V WERKZEUGTRUHE MIT 3 SCHUBLADEN



Premium + QualiCoat

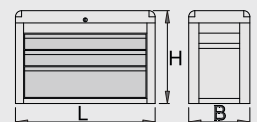

- > Material: Premium Plus Metallblech
- > Zentralverriegelung mit Schloss und Faltschlüssel
- > Schloss und Schlüssel ist mit Schlüsselanhänger lieferbar
- > wenn der Deckel geschlossen ist, lassen sich die Laden nicht öffnen
- > Schubladen mit kugelgelagerten Vollauszügen
- > Schutzmatte in Schubladen
- > umweltfreundlicher Lack mit Qualitätsstandard „Qualicoat“
- > 3 Laden (2 x L 563 x B 365 x H 70, 1 x L 563 x B 400 x H 150)
- > maximale Belastung je Schublade: 30 kg

Barcode	L	B	H	Weight
611784	685	300	535	25000

Barcode	L	B	H	Weight
615179	695	435	455	25830



912/5 WERKZEUGKISTE 5TLG.

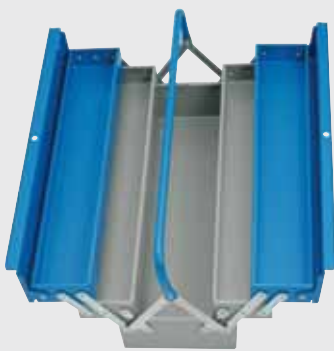

Premium + QualiCoat

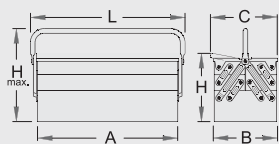

- > Material: Premium Metallblech
- > umweltfreundlicher Lack mit Qualitätsstandard „QualiCoat“
- > lange Ausführung mit einem Handgriff

	A	B	C	L	H	H _T	
601912	560	210	220	600	225	320	5386



912/3 WERKZEUGKISTE 3TLG.



Premium + QualiCoat

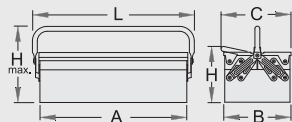

> lange Ausführung mit einem Handgriff

912/1 WERKZEUGKISTE



Premium + QualiCoat

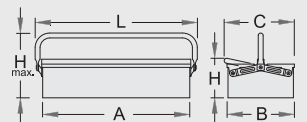

> lange Ausführung mit einem Handgriff

	A	B	C	L	H	H \bar{t}	
601911	560	210	220	600	175	270	3834

	A	B	C	L	H	H \bar{t}	
601910	560	210	220	600	125	220	2531

911/5 WERKZEUGKISTE 5TLG.

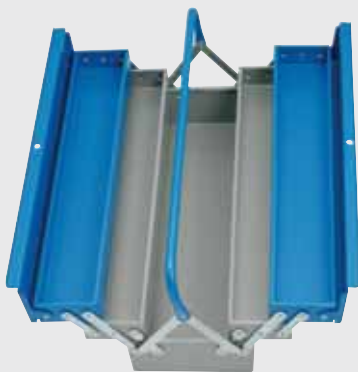

Premium + QualiCoat

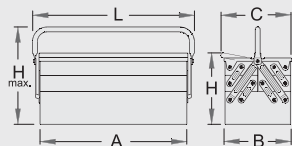

> kurze Ausführung mit einem Handgriff

914/3 WERKZEUGKISTE 3TLG.



Premium + QualiCoat

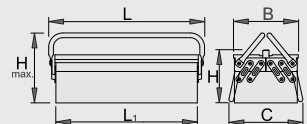

> kurze Ausführung mit zwei Handgriffen

	A	B	C	L	H	H \bar{t}	
601909	460	210	220	500	225	320	3956

	L1	B	C	L	H	H \bar{t}	
608538	460	210	235	485	175	225	3513

914/5 WERKZEUGKISTE 5TLG.

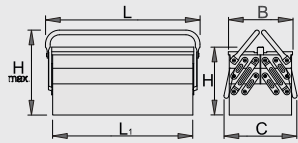

Premium + QualiCoat

> kurze Ausführung mit zwei Handgriffen

915/5 WERKZEUGKISTE 5TLG.

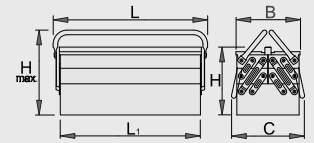

Premium + QualiCoat

> lange Ausführung mit zwei Handgriffen

	L1	B	C	L	H	H _{max}	👤
601985	460	210	235	485	225	275	4768

	L1	B	C	L	H	H _{max}	👤
607137	560	210	235	585	225	275	5541

917A KUNSTSTOFF WERKZEUGBOX

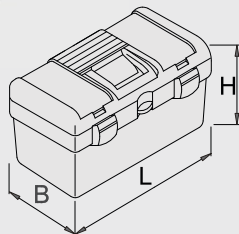

- > Material: Polypropylen
- > mit herausnehmbarem Werkzeugeinsatz im Koffer
- > im Deckel sind PVC-Boxen, Maße L80 x B140 x H35 mm mit Unterteilungen
- > Verschluss: Kunststoffclip
- > Box mit Vorhängeschloss verschließbar

	L	B	H	👤
619765	514	280	260	1930

917C KUNSTSTOFF WERKZEUGBOX

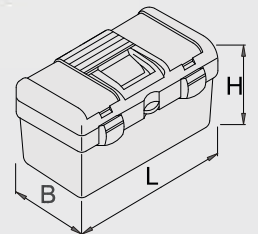

- > Material: Polypropylen
- > mit herausnehmbarem Werkzeugeinsatz im Koffer
- > im Deckel sind PVC-Boxen, Maße L108 x B200 x H35 mm mit Unterteilungen
- > Verschluss: Kunststoffclip
- > Box mit Vorhängeschloss verschließbar

	L	B	H	👤
619767	394	215	195	920

960/1 WERKZEUGTRUHE



Premium + QualiCoat

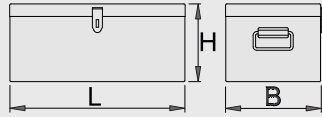

- > Material: Premium Plus Metallblech
- > umweltfreundlicher Lack mit Qualitätsstandard „Qualicoat“
- > * mit klappbaren Tragegriffen und Deckelarretierung * mit Einsatz für Kleinteile und Dokumentenfach * Spezial-Innenauskleidung * abschließbar (Vorhängeschloss nicht im Lieferumfang)

960/2 WERKZEUGTRUHE



Premium + QualiCoat

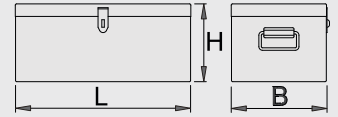

- > Material: Premium Plus Metallblech
- > umweltfreundlicher Lack mit Qualitätsstandard „Qualicoat“
- > * mit klappbaren Tragegriffen und Deckelarretierung * mit Einsatz für Kleinteile und Dokumentenfach * Spezial-Innenauskleidung * abschließbar (Vorhängeschloss nicht im Lieferumfang)

Barcode	L	B	H	Weight
605896	700	380	310	18000

Barcode	L	B	H	Weight
605897	840	420	335	23000

960/3 WERKZEUGTRUHE



Premium + QualiCoat

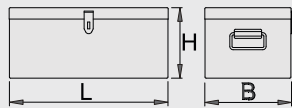

- > Material: Premium Plus Metallblech
- > umweltfreundlicher Lack mit Qualitätsstandard „Qualicoat“
- > * mit klappbaren Tragegriffen und Deckelarretierung * mit Einsatz für Kleinteile und Dokumentenfach * Spezial-Innenauskleidung * abschließbar (Vorhängeschloss nicht im Lieferumfang)

960/6 INSTALLATEURKOFFER



Premium + QualiCoat

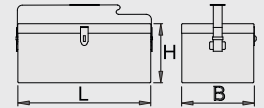

- > Material: Premium Plus Metallblech
- > umweltfreundlicher Lack mit Qualitätsstandard „Qualicoat“
- > Trageriemen aus Nylogewebe und Schulterstutz aus Leder

Barcode	L	B	H	Weight
605898	910	530	430	31000

Barcode	L	B	H	Weight
603673	550	200	230	5200
612989	620	200	230	4900

950/9 GARDEROBENSCHRANK, 9-TÜRIG

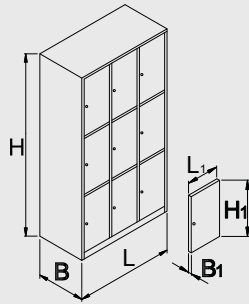

Premium + QualiCoat

- > pulverbeschichtete Lackierung, kadmium und bleifrei, widerstandsfähig gegen Rost
- > Korpus aus 0,8 mm Stahlblech
- > Türen aus 1 mm starkem Stahlblech, in sechs verschiedenen Farben erhältlich (Gelb-RAL 1021, Rot-RAL 3020, Blau-RAL 5010, Grün-RAL 6029, Orange-RAL 2004 und Grau-RAL 7035).

950/6 GARDEROBENSCHRANK, 6-TÜRIG

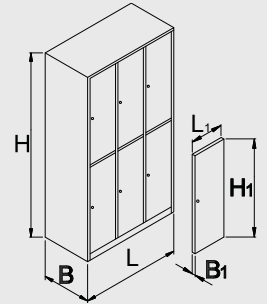

Premium + QualiCoat

- > pulverbeschichtete Lackierung, kadmium und bleifrei, widerstandsfähig gegen Rost
- > Korpus aus 0,8 mm Stahlblech
- > Türen aus 1 mm starkem Stahlblech, in sechs verschiedenen Farben erhältlich (Gelb-RAL 1021, Rot-RAL 3020, Blau-RAL 5010, Grün-RAL 6029, Orange-RAL 2004 und Grau-RAL 7035).

	L	B	H	L1	B1	H1	
617116	1000	500	1880	300	20	575	95000

	L	B	H	L1	B1	H1	
616652	1000	500	1880	300	20	875	75000

950/3V GARDEROBENSCHRANK, 3-TÜRIG

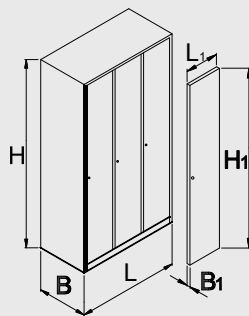

Premium + QualiCoat

- > pulverbeschichtete Lackierung, kadmium und bleifrei, widerstandsfähig gegen Rost
- > Korpus aus 0,8 mm Stahlblech
- > Türen aus 1 mm starkem Stahlblech, in sechs verschiedenen Farben erhältlich (Gelb-RAL 1021, Rot-RAL 3020, Blau-RAL 5010, Grün-RAL 6029, Orange-RAL 2004 und Grau-RAL 7035).

950/2 GARDEROBENSCHRANK, 2-TÜRIG

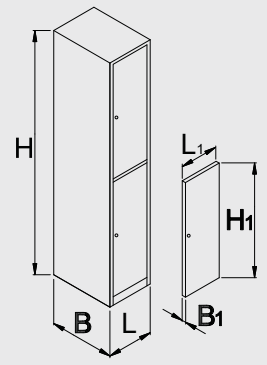

Premium + QualiCoat

- > pulverbeschichtete Lackierung, kadmium und bleifrei, widerstandsfähig gegen Rost
- > Korpus aus 0,8 mm Stahlblech
- > Türen aus 1 mm starkem Stahlblech, in sechs verschiedenen Farben erhältlich (Gelb-RAL 1021, Rot-RAL 3020, Blau-RAL 5010, Grün-RAL 6029, Orange-RAL 2004 und Grau-RAL 7035).

	L	B	H	L1	B1	H1	
617175	1000	500	1880	300	20	1775	75000

	L	B	H	L1	B1	H1	
617115	350	500	1880	300	20	875	35000



X

E

D

N

I

LMS | 6

991LMS.PS1	WERKZEUG-LADESTATION	7
991LMS.C2	WERKZEUGMODULSCHRANK	8
991LMS.C1	DOKUMENTENSCHRANK	8
991LMS.S1	METALLTABLET FÜR AUFBEWAHRUNG UND TRANSPORT	9
991LMS.T1	SERVICEWAGEN	9
991HD	HOCHBELASTBARER SCHUBLADENSCHRANK	10
994	UNIVERSAL-PULT	11
994WD	UNIVERSALPULT MIT LOCHWAND UND TÜR	12
994W	UNIVERSALPULT MIT LOCHWAND	12
991.1HDS	SATZ LÄNGSTEILER, HÖHE 72 MM SCHUBLADE 991HD, 3 STÜCK	13
991.11HDS	SATZ QUERTEILER, HÖHE 72 MM SCHUBLADE 991HD, 5 STÜCK	13
991.12HDS	SATZ QUERTEILER, HÖHE 72 MM SCHUBLADE 991HD, 5 STÜCK	13
991.13HDS	SATZ QUERTEILER, HÖHE 72 MM SCHUBLADE 991HD, 5 STÜCK	13
991.2HDS	SATZ LÄNGSTEILER, HÖHE 198 MM SCHUBLADE 991HD, 3 STÜCK	14
991.21HDS	SATZ QUERTEILER, HÖHE 198 MM SCHUBLADE 991HD, 5 STÜCK	14
991.22HDS	SATZ QUERTEILER, HÖHE 198 MM SCHUBLADE 991HD, 5 STÜCK	14
991.23HDS	SATZ QUERTEILER, HÖHE 198 MM SCHUBLADE 991HD, 5 STÜCK	14

WERKBÄNKE | 16

990MA17	MODULARE WERKBANK - MODUL A17	17
990MA16	MODULARE WERKBANK - MODUL A16	19
990MB2	MODULARE WERKBANK - MODUL B2	19
990MA11	MODULARE WERKBANK - MODUL A11	19
990MA15	MODULARE WERKBANK - MODUL A15	19
990MA10	MODULARE WERKBANK - MODUL A10	20
990MA1	MODULARE WERKBANK - MODUL A1	20
990MC9	LOCHWAND MODUL C9	20
990MA3	MODULARE WERKBANK - MODUL A3	20
990MC5	LOCHWAND MODUL C5	21
990MA14	MODULARE WERKBANK - MODUL A14	21
990MA13	MODULARE WERKBANK - MODUL A13	21
990MC4	LOCHWAND MODUL C4	21
990MA12	MODULARE WERKBANK - MODUL A12	22
990MA6	MODULARE WERKBANK - MODUL A6	22
990MA18	MODULARE WERKBANK - MODUL A18	22
990AD1	MODULARE ECKWERKBANK	22
990MA7	MODULARE WERKBANK - MODUL A7	23
990MC8	LOCHWAND MODUL C8	23
946ACR	WERKBANK MIT LOCHWAND MIT METALL-JALOUSIE	23
946AC	WERKBANK MIT LOCHWAND	23
946A	WERKBANK	24
990WD6	SCHUBLADENSCHRANK, BREIT, 6-SCHUBLADEN	25
990WD6LC100	SCHUBLADENSCHRANK BREIT, 6-SCHUBLADEN	26
990WD8	SCHUBLADENSCHRANK, BREIT, 8-SCHUBLADEN	26
990WDD2	SCHUBLADENSCHRANK, BREIT, MIT TÜR UND 2-SCHUBLADEN	27
990PNE	POWERSUPPORT FÜR MODULARE WERKBANK	27
990BIN	CLEANING-SCHRANK FÜR MODULARE WERKBANK	27
990ND6	SCHUBLADENSCHRANK, SCHMAL, 6-SCHUBLADEN	27
990ND6LC100	SCHUBLADENSCHRANK, SCHMAL, 6-SCHUBLADEN	28
990ND8	SCHUBLADENSCHRANK, SCHMAL, 8-SCHUBLADEN	28
990NDD2	SCHUBLADENSCHRANK, SCHMAL, MIT TÜR UND 2-SCHUBLADEN	28
990NDH4	HÄNGE-SCHUBLADENSCHRANK, 4-SCHUBLADEN	28
990NCA	SCHRANK, SCHMAL, SELBSTSTEHEND	29
946C	WERKZEUGLOCHWAND (AUCH AUFSATZ FÜR WERKBANK 946A)	29
946CR	WERKZEUGLOCHWAND MIT METALL-JALOUSIE	29
990CA	WERKZEUGLOCHWAND MIT METALLJALOUSIE	29
990CAU	HÄNGESCHRANK FÜR DIE WERKBANK	30
990NDH	UNTERTISCH HÄNGESCHRANK, SCHMAL	30
990TW	HOLZ-ARBEITSPLATTE	30
990TW1	ECKARBEITSPLATTE AUS HOLZ	30
990TWS	EDELSTAHL-ARBEITSPLATTENABDECKUNG	31
990SL	SÄULE, LINKS	31
990SR	SÄULE, RECHTS	31
990SM	ANBAUSSÄULE	31
990SC	ANBAUSSÄULE	32
990B	LOCHWAND, 2-TLG.	32
990BA	LOCHWAND-SET FÜR MODULARE ECKWERKBANK, 4-TLG.	32
990BA1	ABDECKPLATTEN-SET FÜR MODULARE ECKWERKBANK, 2-TLG.	32
990L	FUSS FÜR MODULARWERKBANK, FIX	33
990LA	FUSS HÖHENVERSTELLBAR FÜR MODULARWERKBANK	33
990LB	SÄULEN-SET FÜR MODULARE ECKWERKBANK, 2-TLG.	33
990HPC	TRÄGERSCHIENE MIT KABELKANAL UND STECKDOSE	33
990HWPC	TRÄGERSCHIENE FÜR KABELKANAL	34
990HPB	TRÄGERSCHIENE FÜR SICHTLAGERKISTEN	34
990HL	TRÄGER FÜR BELEUCHTUNG MIT HALTER	34
990LIGHT	LED - LEUCHTMITTEL	34
990NDU	SCHRANK-HÖHENREGULIERUNG, SCHMAL	35
990WDU	SCHRANK-HÖHENREGULIERUNG, BREIT	35
990.PNE	KABELTROMMEL 10 M, 3 X 1,5 MM ² , 220 V	35
990.PNE1	SCHLAUCHTROMMEL 10 M, ID 8 MM, AD 12 MM, 1/4 ZOLL	35
990S1	ZUSÄTZLICHE SÄULE FÜR 990S	35
H.990.BAT	HALTERUNG FÜR AKKUSCHRAUBER	36
H.990.HAM	HALTERUNG FÜR HAMMER	36
H.990.PAP	PAPIERROLLENHALTER	36
H.990.PIN	HALTER MIT STIFT, 10 STÜCK IM SET	36

H.990.PLI	HALTERUNG FÜR ZANGEN, 10 STÜCK IM SET	37
H.990.PNE	HALTER FÜR KABELTROMMEL	37
H.990.SCR	HALTERUNG FÜR 5 STÜCK SCHRAUBENDREHER	37
H.990.TAB	HALTER FÜR TABLET	37
H.990.WRE	SCHLÜSSELHALTER	38
990WDP	LÄNGS-UND QUER-LADENTEILER FÜR BREITEN SCHRANK	38
990NDP	LÄNGS-UND QUER-LADENTEILER FÜR SCHMALEN SCHRANK	38
990.MD	MODULARHALTER	39
990SHELF	FACHBODEN MIT FACHBODENTRÄGER	39
SET.PB.990HPBMOD	KUNSTSTOFFBOXEN-SET MIT NOPPEUNTERLAGE	39
SET990.MD	HALTER MIT INGESAMT 13 STÜCK PVC BOXEN	39
BASE.990MOD	NOPPEUNTERLAGE	40
PB.990HPBMOD	KUNSTSTOFFBOX-SET, 10-TLG.	40
PB.990HPB	SICHTLAGERKISTEN, PVC, 3-TLG.	40
990IN4	GEWINDEHÜLSE-SET, 4-TLG.	40
VL990WD1	SOS MODUL MIT ABLAGENESTER FÜR BREITEN SCHRANK	40
VL990WD2	SOS MODUL MIT ABLAGENESTER FÜR BREITEN SCHRANK	40
VL990WD3	SOS MODUL MIT ABLAGENESTER FÜR BREITEN SCHRANK	41
VL990WD4	SOS MODUL MIT ABLAGENESTER FÜR BREITEN SCHRANK	41
VL990ND1	SOS MODUL MIT ABLAGENESTER FÜR SCHMALEN SCHRANK	41
VL990ND2	SOS MODUL MIT ABLAGENESTER FÜR SCHMALEN SCHRANK	41
VL990ND3	SOS MODUL MIT ABLAGENESTER FÜR SCHMALEN SCHRANK	41
VL990ND4	SOS MODUL MIT ABLAGENESTER FÜR SCHMALEN SCHRANK	41
VL990ND	SOS MODUL MIT ABLAGENESTER FÜR SCHMALEN SCHRANK	42
VL990WD	SOS MODUL MIT ABLAGENESTER FÜR BREITEN SCHRANK	42

WERKZEUGWAGEN | 44

940H1	HERCULES MOBILE-WERKBANK	45
940H2	HERCULES MOBILE-WERKBANK	46
940H2BLOCK	HERCULES MOBILE WERKBANK MIT BLOCK-SICHERHEITSSYSTEM	47
940H3	HERCULES MOBILE-WERKBANK	47
940H2-100ANNIV.	HERCULES MOBILE-WERKBANK, EDITION 100 JAHRE UNIOR	48
940H2-AUTO	HERCULES MOBILE-WERKBANK, EDITION AUTOMOTIVE WERKZEUG	48
940EV4BLOCK	WERKZEUGWAGEN EUROVISION MIT BLOCK-SICHERHEITSSYSTEM	49
940EV1	WERKZEUGWAGEN - EUROVISION	50
940EV3	WERKZEUGWAGEN - EUROVISION	50
940EV4	WERKZEUGWAGEN - EUROVISION	50
940EV6	WERKZEUGWAGEN - EUROVISION	51
940EV7BLOCK	WERKZEUGWAGEN EUROVISION MIT BLOCK-SICHERHEITSSYSTEM	51
940EV4-MOTO	WERKZEUGWAGEN EUROVISION, EDITION MOTORRADWERKZEUG	52
940EV4-VDE	WERKZEUGWAGEN EUROVISION, EDITION VDE-ISOLIERTES WERKZEUG	52
940EV4-100ANNIV.	WERKZEUGWAGEN EUROVISION, 100-JAHRE UNIOR	53
920PLUS1	WERKZEUGWAGEN EUROPLUS	54
920PLUS2	WERKZEUGWAGEN EUROPLUS	54
940E1	WERKZEUGWAGEN EUROSTYLE	55
940E3	WERKZEUGWAGEN EUROSTYLE	56
940E4	WERKZEUGWAGEN EUROSTYLE	56
940E4/1L	WERKZEUGWAGEN EUROSTYLE	56
940E6	WERKZEUGWAGEN EUROSTYLE	56
940E9	WERKZEUGWAGEN EUROSTYLE	57
940E7	WERKZEUGWAGEN EUROSTYLE	58

WERKSTATTEINRICHTUNGEN | 60

939/4EV	WERKZEUGTRUHE EUROVISION MIT 4 SCHUBLADEN	61
939/3EV	WERKZEUGTRUHE EUROVISION MIT 3 SCHUBLADEN	61
939/5E	WERKZEUGTRUHE MIT 5 SCHUBLADEN	61
938/3V	WERKZEUGTRUHE MIT 3 SCHUBLADEN	61
912/5	WERKZEUGKISTE 5TLG.	62
912/3	WERKZEUGKISTE 3TLG.	63
912/1	WERKZEUGKISTE	63
911/5	WERKZEUGKISTE 5TLG.	63
914/3	WERKZEUGKISTE 3TLG.	63
914/5	WERKZEUGKISTE 5TLG.	64
915/5	WERKZEUGKISTE 5TLG.	64
917A	KUNSTSTOFF WERKZEUGBOX	64
917C	KUNSTSTOFF WERKZEUGBOX	64
960/1	WERKZEUGTRUHE	65
960/2	WERKZEUGTRUHE	65
960/3	WERKZEUGTRUHE	65
960/6	INSTALLATEURKOFFER	65
950/9	GARDEROBENSCHRANK, 9-TÜRIG	66
950/6	GARDEROBENSCHRANK, 6-TÜRIG	66
950/3V	GARDEROBENSCHRANK, 3-TÜRIG	66
950/2	GARDEROBENSCHRANK, 2-TÜRIG	66



Kovaška cesta 10, SI - 3214 Zreče, Slovenia
T +386 (0)3 75 78 172 | sales@unior.com | unior.tools.com